

# NISSEI BLOOD PRESSURE MONITOR DSK-1031

## INSTRUCTIONS

This manual is intended to assist you in the safe and efficient operation of BLOOD PRESSURE MONITOR DSK-1031. The product must be used in accordance with the procedures contained in this manual and must not be used for purposes other than those described herein. It is important to read and understand the entire manual. In particular, please read carefully and become familiar with the section entitled "TIPS ON TAKING YOUR BLOOD PRESSURE".

## BEDIENUNGSANLEITUNG

Dieses Handbuch soll den Anwender bei der sicheren und wirkungsvollen Blutdruckmonitors DSK-1031 unterstützen. Das Produkt ist in Übereinstimmung mit den in diesem Handbuch enthaltenen Verfahren zu verwenden und darf nicht für irgendwelche, in diesem Handbuch nicht beschriebenen Zwecke verwendet werden. Lesen Sie bitte vor allem das Kapitel "TIPPS ZUR BLUTDRUCKMESSUNG" aufmerksam durch und machen Sie sich damit vertraut.

## INSTRUCTIONS

Ce guide est destiné à favoriser l'utilisation sûre et efficace de Moniteur de tension artérielle DSK-1031. Le produit doit être utilisé conformément aux procédures contenues dans le présent guide et ne doit pas être utilisé à d'autres fins que celles décrites ici. Il est important de lire et de comprendre le guide dans sa totalité. En particulier, veuillez lire attentivement et vous familiariser avec la section intitulée «CONSEILS POUR MESURER VOTRE TENSION ARTÉRIELLE».

## ISTRUZIONI

Questo manuale assiste l'utilizzatore nell'uso efficiente e sicuro dello Sfigmomanometro DSK-1031. Usare il prodotto seguendo le procedure specificate nel presente manuale. Il prodotto non deve essere usato per scopi diversi da quelli indicati. Si raccomanda di leggere attentamente tutto il manuale. In particolare, si raccomanda di leggere e seguire attentamente le informazioni riportate nella sezione "CONSIGLI SULLA MISURAZIONE DELLA PRESSIONE SANGUIGNA".

## ΟΔΗΓΙΕΣ

Το εγχειρίδιο αυτό προορίζεται για να βοηθήσει το χρήστη στην ασφαλή και αποτελεσματική λειτουργία του Ψηφιακού Μετρητή Αρτηριακής Πίεσης DSK-1031. Το προϊόν πρέπει να χρησιμοποιείται σύμφωνα με τις διαδικασίες που περιλαμβάνονται στο παρόν εγχειρίδιο και δεν πρέπει να χρησιμοποιείται για σκοπούς διαφορετικούς από εκείνους που περιγράφονται στο παρόν. Είναι σημαντικό να διαβάσετε και να κατανοήσετε το εγχειρίδιο εξ ολοκλήρου. Ειδικότερα, διαβάστε προσεκτικά και εξοικειωθείτε με την ενότητα «ΣΥΜΒΟΥΛΕΣ ΓΙΑ ΤΗ ΜΕΤΡΗΣΗ ΤΗΣ ΑΡΤΗΡΙΑΚΗΣ ΣΑΣ ΠΙΕΣΗΣ».

## INSTRUKCJA OBSŁUGI

Niniejsza instrukcja użytkowania ma na celu pomóc użytkownikowi w bezpiecznym i sprawnym korzystaniu z elektronicznego ciśnieniomierza krwi DSK-1031. Aparat winien być używany zgodnie z zaleceniami niniejszej instrukcji i nie może być wykorzystywany do innych celów niż wymienione poniżej. Istotne jest, aby użytkownik przeczytał dokładnie i zrozumiał niniejszą instrukcję. W szczególności prosimy o uważne zapoznanie się z działem zatytułowanym "UWAGI DOTYCZĄCE POMIARÓW CIŚNIENIA".

GB

DE

FR

IT

GR

PL

# CONTENTS

<b>PART NAMES AND PRODUCT COMPONENTS</b> .....	2	<b>MAKING A MEASUREMENT</b> .....	8
<b>GENERAL INFORMATION</b> .....	2	<b>VIEWING THE SAVED READINGS (MEMORY FUNCTION)</b> ..	11
<b>PRECAUTIONS AND CONTRAINDICATIONS</b> .....	5	<b>TROUBLESHOOTING</b> .....	12
<b>TIPS ON TAKING YOUR BLOOD PRESSURE</b> .....	6	<b>TECHNICAL DESCRIPTION FOR ELECTROMAGNETIC DISTURBANCES</b> .....	13
<b>PREPARATION BEFORE USE</b> .....	7		

## PART NAMES AND PRODUCT COMPONENTS

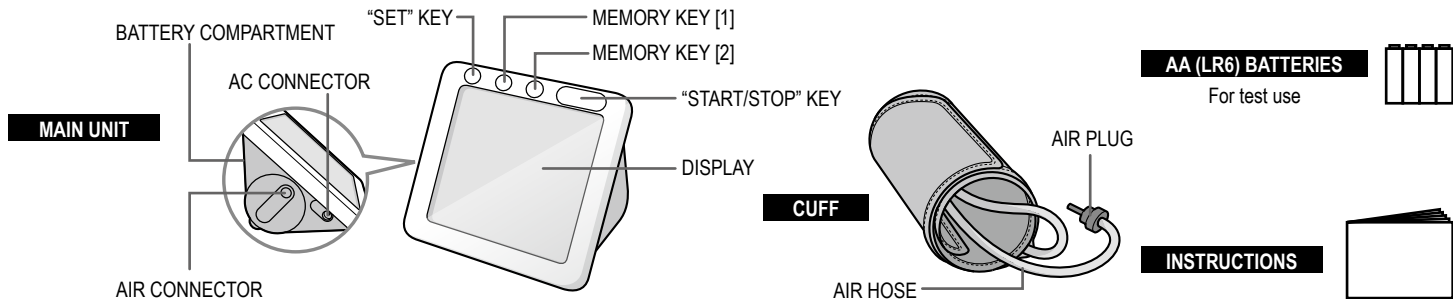

## GENERAL INFORMATION

### INDICATIONS FOR USE

This product is intended for noninvasive measurement of systolic and diastolic blood pressure, determination of pulse rate and calculation of pulse pressure in adults in a home healthcare environment. The product is not designed for neonatal use. Please consult with

your doctor or physician to use this product to take blood pressure of child or person in pregnancy or under pre-eclamptic condition.

### METHOD OF MEASUREMENT

This product employs the oscillometric method for measurement of blood pressure and pulse rate. The cuff is connected to the main unit and wrapped around the arm. Circuits within the cuff sense the small oscillations in pressure against the cuff produced by the expansion and contraction of the arteries in the arm in response to each heart beat. The amplitude of each pressure waves is measured, converted to millimeters of mercury, and displayed on the LCD as a digital value.

### FUZZY INFLATION

This product employs FUZZY inflation to ease stress on arm during cuff inflation. By detecting pulse signals while inflating, this product is able to determine the sufficient pressure for each measurement.

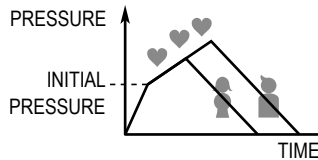

### CUFF SYMBOL

This product displays whether the cuff is applied properly or not by analyzing the pressure wave. [ (OK) ] indicates that the cuff is applied properly but [ (O) ] indicates that the cuff may be wrapped too tightly or too loosely.

### RELIABILITY SYMBOL

Some of the important aspects in measuring blood pressure are how properly the cuff is applied and how calm you are during measurement. These aspects can affect measurement values and such values cannot said to be correct values. This product shows [ (G) ] when the measurement is supposedly made in good condition without influences from such aspects.

### WHO CLASSIFICATION SYMBOL

Measured blood pressure values are classified against WHO guideline (1999). The higher class applies when systolic and diastolic pressures fall into different classes. For specific information on your blood pressure, contact your physician. Never make any judgment on your own based on the classification indication only.

DISPLAY	WHO CLASSIFICATION	SYS	DIA
	Hypertension (severe)	>180	>110
	Hypertension (moderate)	160-179	100-109
	Hypertension (mild)	140-159	90-99
	High Normal	130-139	85-89
	Normal	120-129	80-84
	Optimal	<120	<80

### PULSE PRESSURE DISPLAY

This product calculates and displays pulse pressure.

While systolic blood pressure keeps increasing with age, diastolic blood pressure tends to start decreasing at around age 50. Pulse pressure is the value shown when the diastolic is subtracted from the systolic measurement and therefore pulse pressure tends to increase with age. Pulse pressure has been considered to be related to stiffness of artery and has been studied as one of circulatory risk factors. It is sometimes said that 45 mmHg of pulse pressure is normal value. Arterial sclerosis cannot be represented by pulse pressure only. However, observation of pulse pressure in long term will be important.

### BODY MOTION SYMBOL

Blood pressure value taken while moving cannot be said to be the correct value because body movement can affect blood pressure.

This product analyzes pulse wave and displays [ (D) ] when body motion is detected. [ (D) ] indicates the results might be affected by body movement.

## IRREGULAR PULSE RHYTHM SYMBOL

Pulse rhythm can be disturbed from talking, moving or arrhythmias. This product displays [  ] when the difference of shortest and longest time intervals between pulse waves is over 25%, indicating irregular pulse rhythm.

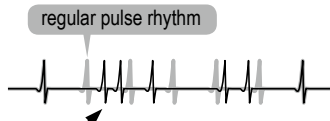

An example of irregular pulse rhythm compared to regular pulse rhythm

## MEMORY FUNCTION

The measured values are automatically saved for later review in either one of two memory banks, [1] or [2]. These two memory banks can be used to save readings of two persons separately or to save morning readings and evening readings separately.

Each bank can save up to 60 readings. When the number of stored readings reaches 60, the oldest reading will be deleted to record new reading.

Saved readings are recalled with measurement date and time when clock function is activated. \*The clock needs to be activated before measurement for date and time to be saved with the measured valued.

[Err] results are not saved.

## CARE AND MAINTENANCE

Keep the product clean. Inspect its cleanliness after use. To clean, use only a soft dry cloth. Do not use gasoline, paint thinner, or other strong solvents. Since the cuff may absorb perspiration and other fluids, inspect it for stain and discoloration after each use. When cleaning the cuff, use a synthetic detergent and gently rub the surface. Air dry thoroughly. Make sure fluid never gets in AIR HOSE. Do not machine wash or scrub it.

When storing the product, do not place heavy objects on it. Do not fold or bend the cuff forcibly. To disconnect the cuff from the main unit, do not pull AIR PLUG but hold AIR PLUG and unplug it. Do not coil AIR HOSE too tightly. In case the product is stored in the environment with ambient temperature above 40°C or below 10°C, please leave it for at least 2 hours before taking a measurement. Remove the batteries if the product is to be stored for an extended period of time. Keep the batteries out of reach of children.





Stop using the product immediately and contact your dealer or the manufacturer in case any

visible damage is found on the device.

We suggest that you have your blood pressure monitor checked every 2 years. This operation may only be performed by the manufacturer or by firms authorized by the manufacturer.

## PRODUCT SPECIFICATIONS

Model	: DSK-1031
Operating principle	: Oscillometric method
Indicator	: 15 digits liquid crystal display
Pressure indicating range	: 0 to 300 mmHg (cuff pressure)
Measuring range	: 50 to 250 mmHg (systolic), 40 to 180 mmHg (diastolic), 40 to 160 bpm (pulse rate)
Accuracy*	: $\pm 3$ mmHg (cuff pressure), $\pm 5\%$ of reading (pulse rate)
Inflation	: Automatic inflation (FUZZY)
Deflation	: Automatic (electric control valve)
Exhaust	: Automatic exhaust valve
Power supply	: Four 1.5 volt LR6 (AA alkaline) batteries or AC adaptor ADP-W5 series
Electric rating	: DC6V/4W, with four LR6 batteries Adaptor: AC100-240V, 50-60Hz, 0.12A, Unit: DC6V, $\equiv$ 500mA, with designated AC adaptor
Memory	: 2 banks, each stores 60 readings
Operating condition	: +10°C to +40°C, 15% to 85% RH (noncondensing)
Transportation/storage condition	: -20°C to +60°C, 10% to 95% RH (noncondensing)
Cuff	: Model; DSC-EP10, Coverage arm circumference; 22 to 42 cm, applied part; BF
Main unit	: Weight; Approx. 250 g (without batteries) Size; Approx. 115 x 115 x 65.9 mm (W x D x H)
Protection class IP	: IP 20: Protected against solid foreign particles with a diameter of more than 12.5 mm, no protection against water.
Protection against electric shock	: Internally powered equipment/Class II equipment, Type BF applied part

Mode of operation	: Continuous operation
Classification	: Class II / Internally powered equipment
Expected service life	: 5 years
Key to symbols	 : Type BF applied part  : Class II equipment  : Refer to instruction manual/booklet.  : Keep dry  : The used electrical and electronic products are not household waste. Follow your national/local recycling rules to dispose of them properly. In the EU countries, please refer to waste management symbol(s) marked on the package or the instrument.

This device complies with EN1060-1:1995+A2:2009 Non-invasive sphygmomanometers Part 1: General requirements and EN1060-3:1997+A2:2009 Non-invasive sphygmomanometers Part 3: Supplementary requirements for electro-mechanical blood pressure measuring system.

\*Accuracy is guaranteed with the measured values that are within the measuring range.

Specifications are subject to change without notice due to improvements in performance.

\*The measurement accuracy of the product has been proven according to ISO 81060-2 protocol. In the clinical study, K5 was used for the determination of diastolic pressure values at all auscultatory measurements.

\*This product is intended for use in the environment with one atmospheric pressure.

## PRECAUTIONS AND CONTRAINDICATIONS

Do not use this product without consultation with your doctor if you are under dialysis therapy or on anticoagulants, antiplatelets or steroids. Use of this instrument under such conditions could cause internal bleeding.

For specific information on your blood pressure, contact your physician. Never make any judgment on your own regarding measurement results.

Do not use this product along with implantable and wearable medical electrical equipment such as pacemaker, defibrillator, or electrocardiographic monitor. This product is not also intended to be used with HF surgical equipment.

Do not use this product in an explosive environment such as near flammable anesthetics or inside oxygen chamber.

The system may fail to yield specified measurement accuracy if operated or stored in temperature or humidity conditions outside the limits stated in the specifications section of this manual.

Do not use cuffs or accessories other than those specified by the manufacturer.

Otherwise, correct measurement readings cannot be obtained.

Use of this product in areas near mobile phones, microwave ovens or other devices with strong electromagnetic field may cause malfunctions.

Do not apply the cuff over wounded arm, arm under an intravascular access or therapy or an arterio-venous shunt, or arm on the side of a mastectomy or lymph node clearance. Otherwise injury may be resulted.

Make sure that inflation of the cuff is not causing prolonged impairment of blood circulation. Also, be cautious about temporary loss of the functions of any other medical equipment if any monitoring equipment is used on the same limb with the blood pressure measuring cuff.

To avoid harmful injury due to interfered blood flow from cuff inflation,

- Make sure that AIR HOSE is not kinking before measurement. Otherwise, cuff inflation may not be conducted properly and prolonged, and
- Do not make measurements repeatedly.

To avoid any possibility of accidental strangulation, keep this product away from children and do not drape AIR HOSE around your neck.

Because the product includes precision parts, avoid extreme temperature variations, humidity, shock, dust, lint, and direct sunlight. Do not drop or strike the product. Make sure not to expose it to moisture. This product is not water resistant.

Do not press the display and operation keys or place the monitor with display face down.

Do not take out batteries or unplug the AC adaptor when the monitor is turned on. Make sure to switch off the monitor before removing batteries or AC adaptor.

Do not touch the output plug of AC adaptor during measurement.

Do not disassemble or modify the product.

## TIPS ON TAKING YOUR BLOOD PRESSURE

Blood pressure is the force exerted by the heart in pumping the blood through the arteries and the resistance by the veins in this flow.

**Blood pressure varies all the time, influenced by mental and physical factors, and is never constant.**

In general, blood pressure is highest during the working hours and gradually decreases during the afternoon and evening hours. It is low during sleep and increases at a relatively fast rate after arising from bed.

Causes for Changes in Blood Pressure

- Body movement
- Emotions
- Recent Urination or Bowel Movement
- Changes in the surroundings such as movement or noise, etc.
- Conversation
- Eating
- Mental Tension
- Drinking Alcohol
- Room temperature
- Nervousness
- Smoking

**Blood pressure measured at home tends to be lower than when measured in a hospital, clinic or doctor's office.**

Do not inflate the cuff when it is not wrapped around your arm.

The device contains small parts and batteries which could be swallowed by children or pets. They should therefore be kept out of the reach of children and pets at all times.

This product is not designed for self-use by unspecified persons in public areas.

Do not apply the cuff on the limb which the intravenous drip infusion is implemented.

Any serious incident occurred in relation to the device should be reported to the manufacturer and the competent authority in your country/area. If you have no contact information of such authority, please contact the manufacturer or EU authorized representative whose contact information is indicated in this instruction manual.

This is because you are tense at the hospital and relaxed at home. It is important to know your stable normal blood pressure at home.

**Let a qualified physician interpret your blood pressure readings.**

Depending on your age, weight and general condition, blood pressure can be slightly different. Consult with your doctor on determining what blood pressure is normal for you.

Before taking blood pressure, rest for approximately five minutes and take your blood pressure while relaxed in a quiet environment.

Measure blood pressure using the correct posture and do not move or speak during measurement.

Avoid exercise, eating, drinking alcohol, smoking and other activities that affect your blood pressure right before a measurement.

Take your blood pressure at the same time every day.

The ambient temperature should be approximately 20°C when you take your blood pressure.

Reading may vary slightly, depending on posture, whether sitting or lying.

## PREPARATION BEFORE USE

Install batteries and activate the clock before use. Measurement can be made with clock being inactivated. However, activate the clock to save measurement date and time with readings for better review. The clock is inactivated as the batteries are removed.

The product can be also operated with AC adaptor. See page 8.

### 1 INSTALLING BATTERIES

Open the battery compartment cover, pressing the projection between [ PUSH ] and [  ] at the bottom of the main unit.

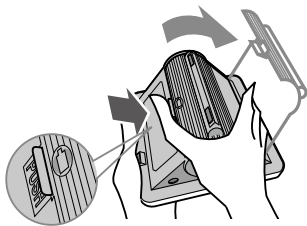

Install four "AA" type batteries into the compartment. Make sure that the polarities correspond to the (+) and (-) marks inside the battery compartment.

Batteries can be easily installed or removed as their (-) ends are pushed against the spring.

You may use nickel hydride rechargeable batteries.

NOTE: These batteries cannot be charged with this product. Use the designated battery charger. Also, for details regarding use of rechargeable batteries, follow the directions accompanying them.

You will hear a beep as the batteries are installed.

NOTE: The beep will not sound if AC adaptor is connected.

AA (LR6)  
BATTERIES

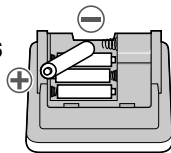

Close the battery compartment cover.

Do not force the battery cover into position. Insert two tabs to the main unit first, Fig.1). Then close the cover, pressing [  ] section Fig.2). Close the cover completely Fig.3).

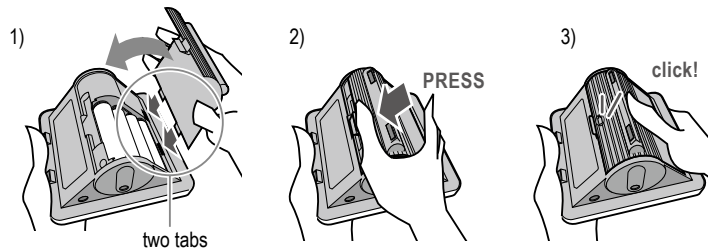

Battery symbol [  ] will flash when battery power is low. Measurement can not be made while the symbol is displayed. Replace the batteries. All four batteries need to be replaced with new ones; do not mix new and old batteries or different batteries.

The symbol might appear only during measurement although you can review readings in memory. This is because more battery power is required for conducting a measurement, e.g. inflating the cuff, than displaying the readings in memory. Please have the batteries replaced.

*The enclosed batteries are for monitoring, and their life may be shorter than that of commercial batteries.*

## 2 ADJUST DATE AND TIME AND ACTIVATE THE CLOCK

Touch "SET" KEY and keep your finger on the key until "20 11" starts flashing.

Clock is set in the order of year, month, day, hour and minute.

The flashing number increases with MEMORY KEY [1] and decreases with KEY [2]. The number will be fast-forwarded if you keep your finger on the key. Touching "SET" key will fix the number and the next article will flash. Touching "START/STOP" key will terminate the setting.

As the date and time are set, clock is activated. Display of the clock while the device is turned off indicates that the clock is activated.

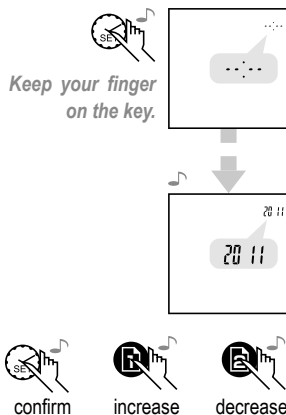

### OPERATION WITH AC ADAPTOR

AC CONNECTOR is located at the side of the monitor.

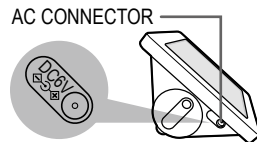

Use the designated AC adaptor only.

It is suggested to take out the batteries when using the adapter. However, the clock is inactivated as the AC adaptor is unplugged and therefore you may insert the batteries to keep the clock activated. In such case, please make a few measurement without plugging the adaptor to avoid battery leak.

Do not connect the AC adaptor to any power socket where accessibility is not satisfying.

Protection: This device is double insulated and protected against short circuit and overload by a primary thermal fuse.

Enclosures and Protective Covers: Equipment enclosed to protect against contact with live parts, and with parts which can become live (finger, pin, hook test).

## MAKING A MEASUREMENT

Insert AIR PLUG into AIR CONNECTOR before starting a blood pressure measurement.

AIR CONNECTOR

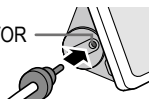

The cuff is applicable to arm with circumference between 22 and 42 cm. Take your arm size before measurement.

### 1 SIT ON A CHAIR AND APPLY CUFF.

Find a chair and a table so that you can be comfortably seated with your feet flat on the floor

and your back and arm supported.

The cuff condition cannot be determined properly unless the cuff is applied at the correct site in the correct direction.

Inaccurate readings may result if cuff is wrapped over heavy clothing or tight shirt that may restrict circulation in your upper arm or if sleeve is rolled up.





Put the cuff on your left arm with AIR HOSE positioned toward your hand.

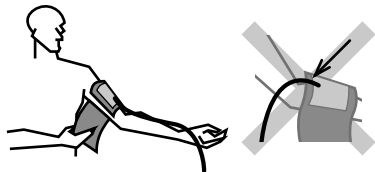

Attach the cuff with hook and loop fastener with the lower edge of the cuff approximately 2 to 3 cm above the inner elbow.

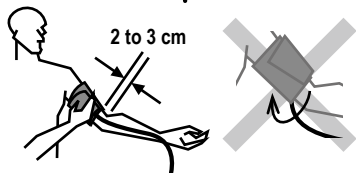

The cuff should fit snugly, leaving enough space for two fingers to be put between your arm and the cuff.

If the cuff is wrapped more tightly or loosely than this, inaccurate blood pressure readings may result.



Adjust the cuff position to make sure that AIR HOSE comes out to the center of the forearm towards the palm.

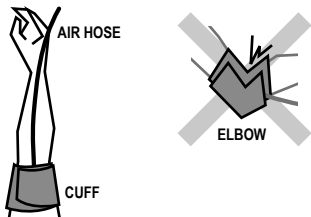

Press the surface of the cuff to make sure that the hook and loop fastens securely.

**2** Let your forearm rest naturally on the table and keep the cuff at the height of your heart during measurement.

If the cuff is lower (higher) than the heart, the measured reading tends to become higher (lower).

Take deep breaths and relax.

Do not move or speak while taking your blood pressure.

Do not cross your legs during measurement.

Do not hold your breath.



**3** TURN ON THE MONITOR.

Touch "START/STOP" KEY.

Air is exhausted from the cuff.

Automatic inflation starts.

CUFF SYMBOL is displayed.

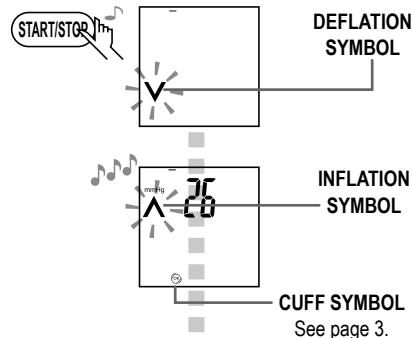

Touch "START/STOP" KEY again to cancel measurement.

The monitor will exhaust air from the cuff and turn off.

Inflation stops at optimal pressure and pressure starts to decrease.

PULSE SYMBOL is displayed as pulse is detected.

Air is released from the cuff and measured values are displayed as measurement completes.

Refer to page 3 for [  ].

Refer to page 4 for [  ].

Refer to page 12 for "Err" display.

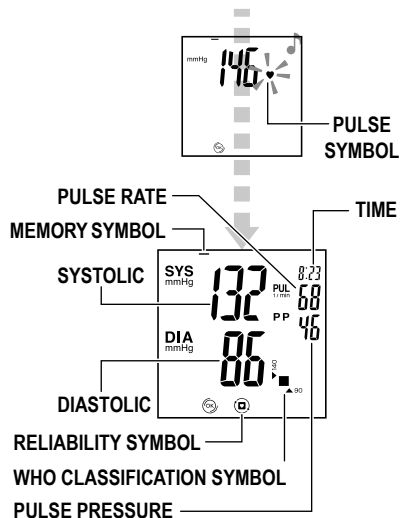

#### 4 SELECT MEMORY BANK TO SAVE THE MEASUREMENT RESULT.

MEMORY SYMBOL is displayed below MEMORY KEY.



Touching MEMORY KEY will switch the bank.



MEMORY MARK

Readings are automatically saved in the bank, either MEMORY [1] or [2], selected when the monitor is turned off after measurement. Make sure to confirm the bank selected after a measurement.

Refer to page 4 for memory function.

#### 5 TURN OFF THE MONITOR.

Touch "START/STOP" KEY.

The monitor will be turned off. Even if you do not turn off the monitor, it turns off automatically after 3 minutes.

#### AUTOMATIC REPEATED INFLATION

If you move or strain your arm or hand, inflation may be repeated multiple times to obtain a measurement. Repeated inflation does not indicate malfunction of the monitor.

**Do not execute repeated measurements for congestion of blood could result in false measurement. Let your arm rest for at least 5 minutes.**

# VIEWING THE SAVED READINGS (MEMORY FUNCTION)

Turn off the monitor once with "START/STOP" KEY when the results are displayed after a measurement.

Refer to page 4 for memory function.

## 1 TOUCH MEMORY KEY.

Touch MEMORY KEY [1] to review readings saved in the memory bank [1] and MEMORY KEY [2] to review those in the bank [2].

The average of the saved readings is displayed.

Note: Average will not be displayed unless there are two or more readings saved.

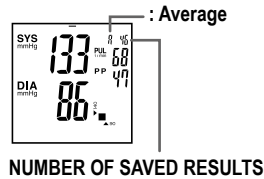

## 2 TOUCH THE SAME MEMORY KEY AGAIN.

The latest reading saved in the selected bank is displayed.

The display at the top shows memory number, measurement date and time alternately. The latest reading is displayed as memory "No. 1".

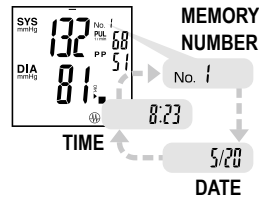

The results are recalled from the latest to the oldest with operation of MEMORY KEY.

The bigger memory number indicates the older number.

## SWITCHING MEMORY BANKS

Touching MEMORY KEY [2] at display of reading in the bank [1] will switch the display to reading in bank [2] and touching MEMORY KEY [1] again will return to the display of result in the bank [1].

## 3 TURN OFF THE MONITOR.

Touch "START/STOP" KEY.

Even if you do not turn off the monitor, it displays the result for approximately 30 seconds and will turn off automatically.

## DELETING SAVED READINGS

### Deleting individual readings

Touch the memory key to display the latest set of readings. Then scroll through the readings by repeatedly touching the memory key until you reach the reading to be deleted. Then hold down memory key for 4 seconds until display flashes and continue to hold down key for about 4 seconds until reading is deleted and the display is cleared [ - - - ].

### Deleting all the readings in a memory bank.

Select and display the average readings for the memory bank to be deleted. Then delete by holding down the memory key continuously until the display is cleared [ - - - ] as described in the sentence above for the deletion of individual readings.

# TROUBLESHOOTING

???

Blood pressure is extremely high or low.

Measurement is not taken with correct posture or the cuff is wrapped incorrectly. **Reconfirm the measurement procedures.**

The reading was effected by moving or talking. **Remain still and quiet during measurement.**

Measurement was taken right after exercise or other activities influencing the reading. Measure again after resting for more than 5 minutes. **See TIPS ON TAKING YOUR BLOOD PRESSURE.**

???

Measured values vary all the time.

Mental and physical condition or measurement condition is influencing blood pressure. **Make measurement under the same conditions.**

???

Measured value is different from that taken at a hospital.

Mental condition such as nervousness at a hospital or relaxed feeling at home is influencing blood pressure. **Take records of blood pressure taken at home and consult with your doctor.**

Blood pressure is changing 24 hours a day in relation with mental and physical conditions. Eating, drinking, smoking, exercising or bathing will alter blood pressure. Blood pressure will also be influenced by mental condition such as feeling tense or relieved and health condition. It is important to know the trend of blood pressure by making measurement regularly. Make your own rules including conditions and time to make measurement and take blood pressure everyday.

???

Inflation is repeated.

The cuff is inflated again if sudden change of pressure, which could be due to movement or straining of arm or wrist, was detected. Inflation is repeated until blood pressure is taken. **Repeated inflation is not a malfunction of the monitor. Do not move or speak during measurement.**

Err  
300

[Err 300] is displayed.

Over pressure: blood pressure could not be taken due to moving or speaking although the cuff was inflated to the maximum pressure. Do not move or speak during measurement.

Err  
-1

Err  
-3

[Err -1] or [Err -3] is displayed.

Blood pressure could not be taken due to moving or speaking. **Do not move or speak during measurement.**

Err  
-2

[Err -2] is displayed.

The cuff is not securely connected to the monitor. **Secure the air connector.**

The cuff is not wrapped appropriately. **Reconfirm how to put the cuff on your arm.**



[] is displayed.

Batteries are weak. **Replace all batteries with new ones.**

0  
0

[0 0] is displayed.

"START/STOP" KEY was being touched when batteries are being installed or when AC adaptor is being plugged in. **Turn off the monitor once with "START/STOP" KEY.**

???

Nothing is displayed.

Batteries are depleted. **Replace all batteries with new ones.**

Batteries are inserted incorrectly. **Reinsert the batteries correctly.**

Battery terminals are not clean. **Clean the terminals with dry cloth.**

AC adaptor is not connected. **Connect AC adaptor.**

Touching the keys with tip of finger or nail is touching the key. **Touch the key with the plane of your finger.**

???

Clock is not displayed.

The clock is inactivated. NOTE: Clock is inactivated when batteries and/or AC adaptor are/is removed. **Adjust date and time and activate the clock.**

???

Measurement date and time are displayed with [ -/-/ - ] and [ -:-: - ].

The clock is not activated. **Adjust date and time and activate the clock.**

Measurement was taken before the clock was activated. **Measurement date and time cannot be saved without clock being activated.**

If you cannot get correct measurement with the methods above, contact your dealer. Do not disassemble or tamper with the internal mechanism.

## TECHNICAL DESCRIPTION FOR ELECTROMAGNETIC DISTURBANCES

DSK-1031 complies with the Electromagnetic Disturbances standard, IEC60601-1-2:2014. As a medical electrical equipment, special precautions regarding the electromagnetic disturbances shall be taken at usage of the device according to the information provided below.

- The device is not intended for use in environments where the intensity of electromagnetic disturbance is high, such as near active HF surgical equipment and MRI (magnetic resonance imaging) equipment etc.
- Use of the device adjacent to or stacked with other equipment must be avoided because it could result in improper operation.

- Use of accessories other than those specified or provided by the manufacturer could result in increased electromagnetic emissions or decreased electromagnetic immunity of the device and result in improper operation.
- Portable RF communications equipment (including peripherals such as antenna cables and external antennas) should be used at least 30cm away from any part of the device, including specified cables. Otherwise, degradation of the performance of this equipment could result.

Please contact your dealer or the manufacturer for specific information regarding the compliance to the standard.

# INHALT

TEILEBEZEICHNUNGEN UND PRODUKTKOMPONENTEN .. 1 4	AUSFÜHRUNG DER MESSUNG .....	2 1
ALLGEMEINE INFORMATION .....	BETRACHTEN DER GESPEICHERTEN ABLESUNGEN (SPEICHERFUNKTION) .....	2 4
VORSICHTSMASSREGELN UND GEGENANZEIGEN .....	STÖRUNGSSUCHE .....	2 5
TIPPS ZUR BLUTDRUCKMESSUNG .....	TECHNISCHE ANGABEN ZU ELEKTROMAGNETISCHEN STÖRUNGEN .....	2 6
VORBEREITUNG VOR DER VERWENDUNG .....		

## TEILEBEZEICHNUNGEN UND PRODUKTKOMPONENTEN

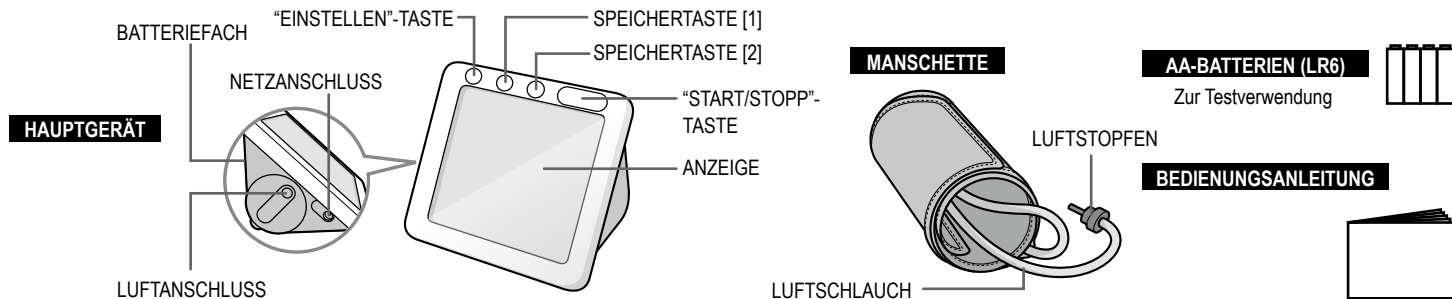

## ALLGEMEINE INFORMATION

### INDIKATIONEN ZUR VERWENDUNG

Dieses Produkt ist für nichtinvasive Messung des systolischen und diastolischen Blutdrucks, die Bestimmung der Pulsrate und Berechnung des Pulsdrucks in Erwachsenen im Rahmen der Gesundheitspflege zu Hause gedacht. Dieses Gerät ist nicht für neonatale Verwendung gedacht. Bitte konsultieren Sie Ihren Arzt oder Arzt bezüglich der Verwendung dieses

Produkts zum Messen des Blutdrucks bei Kindern oder schwangeren Personen oder unter präeklampsischem Zustand.

### MESSMETHODEN

Dieses Produkt wendet die oszillometrische Methode zur Messung von Blutdruck und

Pulsfrequenz an. Die Manschette wird mit dem Hauptgerät verbunden und um den Arm gewickelt. Stromkreise in der Manschette spüren die geringfügigen Schwingungen des Blutdrucks, die entstehen, wenn sich die Arterien im Arm als Reaktion auf jeden Herzschlag ausdehnen und zusammenziehen. Die Amplitude jeder Druckwelle wird gemessen, in Millimeter auf der Quecksilbersäule umgewandelt und auf der Flüssigkristall-Anzeige (LCD) als digitaler Wert angezeigt.

### FUZZY AUFBLASEN

Dieses Produkt verwendet FUZZY Aufblasen, um die Belastung des Arms beim Aufblasen der Manschette zu verringern. Durch Erkennen von Pulssignalen kann dieses Produkt den richtigen Druck für jede Messung berechnen.

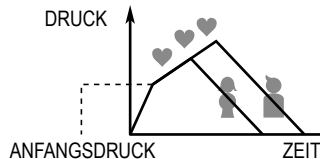

### MANSCHETTENSYMBOL

Dieses Produkt zeigt an, ob die Manschette richtig angelegt ist oder nicht, indem die Druckwelle analysiert wird. [ (OK) ] zeigt an, dass die Manschette richtig angesetzt ist, aber [ (O) ] zeigt an, dass sie möglicherweise zu eng oder zu locker sitzt.

### ZUVERLÄSSIGKEITSSYMBOL

Zu den wichtigen Aspekte bei der Blutdruckmessung gehören das richtige Anlegen der Manschette und das Bewahren von Ruhe während der Messung. Diese Aspekte können die Messwerte beeinflussen und zu irreführenden Werten führen. Dieses Produkt zeigt [ (D) ] an, wenn die Messung unter guten Bedingungen und ohne Einflüsse von oben genannten Aspekten ausgeführt wird.

### WHO-KLASSIFIKATIONSSYMBOL

Gemessene Blutdruckwerte werden gegen die Richtlinie WHO (1999) klassifiziert. Die höhere Klasse gilt, wenn die systolischen und diastolischen Druckwerte in unterschiedliche Klassen fallen. Für spezifische Informationen über Ihren Blutdruck wenden Sie sich an Ihren Arzt. Treffen

Sie eine eigene Beurteilung, die alleine auf den Klassifikationsangaben beruht.

ANZEIGE	WHO-KLASSIFIKATION	SYS	DIA
	Hypertonie (schwer)	>180	>110
	Hypertonie (mittelschwer)	160-179	100-109
	Hypertonie (leicht)	140-159	90-99
	hoch normal	130-139	85-89
	normal	120-129	80-84
	optimal	<120	<80

### PULSDRUCK-ANZEIGE

Dieses Produkt berechnet den Pulsdruck und zeigt ihn an. Während der systolische Blutdruck mit steigendem Alter zunimmt, neigt der diastolische Blutdruck dazu, ab einem Alter von 50 Jahren allmählich zu sinken. Der Pulsdruck ist die Differenz zwischen dem systolischen und dem diastolischen Druck, und deshalb nimmt der Pulsdruck generell mit steigendem Alter zu. Der Pulsdruck liefert Anhaltspunkte über die Dehnbarkeit der Hauptschlagader und der anderen großen Blutgefäße und wird als einer der Risikofaktoren für Herz-Kreislauf-Krankheiten untersucht. Es wird generell angenommen, dass ein Pulsdruck von etwa 45 mmHg ein normaler Wert ist. Der Pulsdruck alleine ist noch kein Indiz für Arterienverkalkung. Es ist aber wichtig, den Pulsdruck langfristig zu beobachten.

### KÖRPERBEWEGUNG-SYMBOL

Blutdruck, der bei Bewegung gemessen wurde, kann nicht als korrekt betrachtet werden,

weil Körperbewegung den Blutdruck beeinflusst.

Dieses Produkt analysiert die Pulsweite und zeigt [ (👤) ] an, wenn Körperbewegung erkannt wird. [ (👤) ] zeigt an, dass die Ergebnisse von Körperbewegung beeinträchtigt worden sein können.

### SYMBOL FÜR UNREGELMÄSSIGEN PULSRHYTHMUS

Der Pulsrhythmus kann durch Sprechen, Bewegen oder Herzrhythmusstörungen gestört werden. Dieses Produkt zeigt [ (👤) ] an, wenn der Unterschied zwischen den kürzesten und längsten Intervallen zwischen Pulswellen über 25% ist, was auf einen unregelmäßigen Pulsrhythmus hinweist.

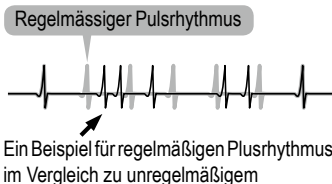

### SPEICHERFUNKTION

Die Messwerte werden automatisch für spätere Überprüfung in einer der beiden Speicherbanken [1] oder [2] gespeichert. Diese beiden Speicherbanken können dazu verwendet werden, die Messwerte von zwei Personen separat zu speichern, oder zum Beispiel um Messwerte für morgens und abends separat zu speichern.

Jede Speicherbank kann bis zu 60 Ablesewerte aufnehmen. Wenn die Zahl der gespeicherten Ablesewerte 60 erreicht, werden die ältesten Ablesungen gelöscht, um neue Ablesungen aufzunehmen.

Gespeicherte Ablesungen werden mit Messdatum und -zeit aufgerufen, wenn die Uhrfunktion aktiviert ist. \*Die Uhr muss aktiviert werden, bevor Datums- und Zeitangaben mit dem Messwert gespeichert werden können.

[Err]-Ergebnisse werden nicht gespeichert.

### PFLEGE UND WARTUNG

Halten Sie das Produkt sauber. Kontrollieren Sie die Sauberkeit nach dem Gebrauch. Verwenden Sie nur mit einem weichen, trockenen Lappen zur Reinigung. Ven Sie nicht Benzin, Terpentin oder andere starke Lösungsmittel. Da die Manschette Schweiß oder

sonstige Flüssigkeiten absorbieren kann, überprüfen Sie sie nach jeder Anwendung auf Flecken und Verfärbungen. Zur Reinigung der Manschette verwenden Sie ein synthetisches Spülmittel und wischen die Oberfläche vorsichtig ab. Achten Sie darauf, dass keine Flüssigkeit in den LUFTSCHLAUCH kommt. Nicht in einer Waschmaschine waschen oder mit Bürste reinigen.

Beim Lagern des Produkts legen Sie keine schweren Gegenstände darauf. Falten oder biegen Sie die Manschette nicht gewaltsam. Zum Abtrennen der Manschette vom Hauptgerät ziehen Sie nicht den LUFTSTOPFEN, sondern halten den LUFTSTOPFEN und ziehen ihn vorsichtig ab. Wickeln Sie den LUFTSCHLAUCH nicht zu fest auf. Wenn das Gerät in einer Umgebung mit einer Temperatur über 40 °C oder unter 10 °C gelagert wurde, lassen Sie es vor einer Messung mindestens 2 Stunden liegen. Entfernen Sie die Batterien, wenn das Gerät über einen längeren Zeitraum gelagert werden soll. Bewahren Sie Batterien für Kinder unzugänglich auf.

Beenden Sie sofort die Verwendung des Geräts und wenden Sie sich an Ihren Händler oder den Hersteller, wenn es sichtbare Schäden aufweist.

Wir empfehlen Ihnen, Ihren Blutdruckmonitor alle 2 Jahre überprüfen zu lassen. Eine solche Überprüfung darf nur vom Hersteller oder einem Vertragshändler des Herstellers durchgeführt werden.

### SPEZIFIKATIONEN

Modell	: DSK-1031
Betriebsprinzip	: Oszillometrische Methode
Anzeiger	: 15 stellige Flüssigkristallanzeige
Messbereich Druck	: 0 bis 300 mmHg (Manschettendruck)
Messbereich	: 50 bis 250 mmHg (systolisch), 40 bis 140 mmHg (diastolisch), 40 bis 160 Puls/Min. (Pulsfrequenz)
Genauigkeit*	: $\pm 3$ mmHg (Manschettendruck), $\pm 5\%$ der Anzeige (Pulsfrequenz)
Aufpumpen	: Automatisches Aufpumpen (FUZZY)
Abpumpen	: automatisch (elektrisches Steuerungsventil)
Auslass	: Automatisches Auslassventil



Stromversorgung	: Vier 1,5 Volt AA-Alkalibatterien (LR6) oder ein Netzteil der Serie ADP-W5
Elektrische Stärke	: DC6V/4W, mit vier Batterien Typ AA Netzteil; AC100-240V, 50-60Hz, 0.12A, Einheit; DC6V, $\equiv$ 500mA, mit speziellem Netzteil
Speicher	: 2 Speicherbanken, mit je 60 Ablesungen
Betriebsumgebung	: +10°C bis +40°C, RH 15% bis 85% (ohne Kondensationsbildung)
Transport-/Lagerbedingungen	: -20°C bis +60°C, RH 10% bis 95% (ohne Kondensationsbildung)
Manschette	: Modell; DSC-EP10, Abdeckung und Umfang; 22 bis 42 cm, betreffender Teil; BF
Hauptgerät	: Gewicht; Approx. 250 g (ohne Batterien) Größe; Approx. 115 x 115 x 65.9 mm (B x T x H)
IP-Schutzklasse	: IP20: Geschützt gegen feste Fremdkörper mit einem Durchmesser von mehr als 12,5 mm, kein Schutz gegen Wasser.
Schutz gegen elektrischen Schlag	: Innerlich Angeschaltete Ausrüstung/Klasse II Ausrüstung, betreffender Teil Typ BF
Betriebsmodus	: Kontinuierlicher Betrieb
KLASSIFIKATION	: Innerlich Angeschaltete Ausrüstung/Klasse II
Erwartete Lebensdauer	: 5 Jahre

#### Schlüssel zu den Symbolen



: betreffender Teil Typ BF



: Klasse II Ausrüstung



: Siehe Bedienungsanleitung/Broschüre.



: Trocken halten



: Die gebrauchten elektrischen und elektronischen Produkte sind nicht Haushaltsmüll. Befolgen Sie alle gültigen nationalen/örtlichen Recycling-Vorschriften zur richtigen Entsorgung. In den Ländern der EU beachten Sie die Symbole für die Entsorgungsregelung, die auf der Verpackung oder am Gerät selber angebracht sind.

Dieses Gerät erfüllt die Anforderungen von EN1060-1: 1995 + A2: 2009 Nicht-invasive Blutdruckmessgeräte Teil 1: Allgemeine Anforderungen, EN1060-3: 1997 + A2: 2009 Nicht-invasive Blutdruckmessgeräte Teil 3: Zusätzliche Anforderungen für elektro-mechanische Blutdruckmesssysteme.

\*Genauigkeit ist bei Messwerten garantiert, die innerhalb des Messbereichs sind.

Spezifikationen können sich ohne vorherigen Hinweis aufgrund von Leistungs- und Qualitätsverbesserungen ändern.

\*Die Messgenauigkeit des Geräts wurde gemäß dem ISO-Protokoll 81060-2 nachgewiesen. In der klinischen Studie wurde das K5 zur Bestimmung der diastolischen Druckwerte bei allen auskultatorischen Messungen verwendet.

\*Dieses Gerät ist für die Anwendung in einer Umgebung mit einer Atmosphäre Druck bestimmt.

## VORSICHTSMASSEGEN UND GEGENANZEIGEN

Verwenden Sie dieses Gerät nicht ohne vorher Ihren Arzt zu konsultieren, wenn Sie an einer Dialyse-Therapie teilnehmen oder gerinnungshemmende, anti-blutplättchbildende oder Steroid- Medikamente einnehmen. Der Einsatz des Geräts unter diesen Bedingungen kann innere Blutungen hervorrufen.

Wenn Sie spezielle Informationen über Ihren Blutdruck wünschen, fragen Sie Ihren Arzt. Ziehen Sie niemals irgendwelche eigenen Schlüsse aufgrund Ihrer

#### Messergebnisse.

Verwenden Sie nicht dieses Produkt zusammen mit implantierten oder tragbaren elektrischen Geräten wie etwa einem Herzschrittmacher, Defibrillator oder elektrokardiografischen Monitor. Dieses Produkt ist nicht zur Verwendung mit HF-Chirurgiegeräten gedacht.

Verwenden Sie dieses Produkt nicht in explosiven Umgebungen wie solche in der Nähe von entflammenden Narkosemitteln oder in einer Sauerstoffkammer.

Das System unter Umständen keine Messgenauigkeit erzielt, falls es bei Temperaturen oder Luftfeuchtigkeit betrieben oder gelagert wird, die außerhalb des in den Spezifikationen dieses Handbuchs beschriebenen Bereichs liegen.

Es dürfen keine anderen Manschetten oder Zubehörteile verwendet werden als die vom Hersteller vorgeschriebenen. Andernfalls können nicht korrekte Ablesungen erzielt werden.

Die Anwendung dieses Gerätes in der Nähe von tragbaren Telefonen, Mikrowellengeräten oder sonstiger Geräte mit starken elektromagnetischen Feldern kann zu Fehlfunktionen führen.

Legen Sie die Manschette nicht an einem verletzten Arm, einem Arm mit intravasulärem Zugang oder Therapie oder einem arterio-venösen Shunt, oder einem Arm auf der Seite einer Mastektomie oder Lymphknotenentfernung an. Andernfalls besteht die Gefahr von Verletzungen.

Stellen Sie sicher, dass das Aufblasen der Manschette nicht zu längerer Beeinträchtigung der Blutzirkulation führt. Achten Sie auch auf kurzzeitigen Verlust der Funktionen anderer medizinischer Geräte, falls andere Überwachungsgeräte am gleichen Gliedmaß wie die Manschette zur Blutdruckmessung verwendet werden.

Es muss auf jeden Fall darauf geachtet werden, dass keine Verletzungen durch unterbrochene Blutzirkulation wegen des Aufblasens der Manschette verursacht werden.

- Stellen Sie vor Messungsbeginn sicher, dass der LUFTSCHLAUCH nicht geknickt ist. Andernfalls kann das Aufblasen der Manschette nicht richtig verlaufen.
- Nehmen Sie keine Messungen wiederholt vor.

Das Gerät außer Reichweite von Kindern aufbewahren und den LUFTSCHLAUCH nicht um den Hals führen, um der Unfallgefahr einer möglichen Strangulierung vorzubeugen.

Da das Produkt Präzisionsteile enthält, sollten Sie es vor extremen Temperaturschwankungen, hoher Luftfeuchtigkeit, Erschütterungen, Staub, Fusseln und direktem Sonnenlicht schützen. Lassen Sie das Gerät nicht fallen bzw. stoßen Sie nicht gegen das Gerät. Vermeiden Sie, dass das Gerät Feuchtigkeit ausgesetzt wird. Dieses Gerät ist nicht gegen das Eindringen von Wasser geschützt.

Drücken Sie nicht auf das Display und die Bedientasten oder legen den Monitor mit der Displayseite nach unten weisend hin.

Nehmen Sie nicht die Batterien heraus oder ziehen das Netzteil ab, während der Monitor eingeschaltet ist. Stellen Sie sicher, dass der Monitor ausgeschaltet ist, bevor Sie Batterien entfernen oder das Netzteil abziehen.

Berühren Sie nicht den Ausgangsstecker des Netzteils während der Messung.

Nehmen Sie das Gerät nicht auseinander, und verändern Sie nichts am Gerät.

Blasen Sie die Manschette nicht auf, wenn sie nicht um den Arm gelegt ist.

Das Gerät enthält kleine Teile und Batterien, die von Kindern oder Haustieren verschluckt werden könnten. Deshalb müssen sie immer außerhalb der Reichweite von Kindern und Haustieren aufbewahrt werden.

Dieses Gerät ist nicht zur Selbstbenutzung durch beliebige Personen in öffentlichen Bereichen bestimmt.

Legen Sie die Manschette nicht an einem Arm an, an dem eine intravenöse Tropfinfusion durchgeführt wird.

Jede schwerwiegende Störung, die im Zusammenhang mit dem Gerät aufgetreten ist, muss dem Hersteller und der zuständigen Behörde Ihrer Region/Ihres Landes gemeldet werden. Wenn Sie keine Kontaktinformationen einer solchen Behörde haben, wenden Sie sich bitte an den Hersteller oder die für die EU bevollmächtigte Vertretung, deren Kontaktinformationen in dieser Bedienungsanleitung angegeben sind.

## TIPPS ZUR BLUTDRUCKMESSUNG

Bei der Blutdruckmessung wird die Kraft, mit der das Herz das Blut durch die Arterien pumpt und der dem Blutfluß entgegenwirkende Widerstand der Venen gemessen.

**Der Blutdruck wechselt aufgrund mentaler und körperlicher Faktoren ständig und ist nie konstant.**

Im allgemeinen ist der Blutdruck tagsüber während der normalen Arbeitszeit am höchsten und fällt im Verlauf des Nachmittags und Abends. Im Schlaf ist der Blutdruck niedrig und steigt nach dem Erheben vom Bett relativ schnell an.

Gründe für Veränderungen des Blutdrucks

- Körperbewegung
- Unterhaltung
- Mentale Spannung
- Nervosität
- Gefühle
- Mahlzeiten
- Alkoholgenuss
- Rauchen
- Kürzliche Urination oder Stuhlgang
- Raumtemperatur
- Änderungen in der Umgebung wie Bewegungen oder Geräusche usw.

**Der zu Hause gemessene Blutdruck ist tendenziell niedriger als der im Krankenhaus oder in der Arztpraxis gemessene Blutdruck.**

Das liegt daran, dass Sie im Krankenhaus angespannt, zu Hause aber entspannt sind. Es ist wichtig, dass Sie Ihren stabilen normalen Blutdruck zu Hause kennen.

## VORBEREITUNG VOR DER VERWENDUNG

Setzen Sie vor der Verwendung Batterien ein und schalten die Uhr ein. Messungen sind bei ausgeschalteter Uhr nicht möglich. Schalten Sie die Uhr aber ein, um Messdaten und die Zeit mit Ablesungen für leichtere Überprüfung zu speichern. Die Uhr wird deaktiviert, wenn die Batterien entfernt werden.

Das Produkt kann mit Netzteil betrieben werden. Siehe Seite 21.

**Lassen Sie Ihre Blutdruckwerte von einem Arzt auswerten.**

Der Blutdruck kann sich in Abhängigkeit von Ihrem Alter, Gewicht und Allgemeinzustand geringfügig unterscheiden. Ziehen Sie niemals irgendwelche eigenen Schlüsse aufgrund Ihrer Messergebnisse.

Vorher etwa fünf Minuten ruhen und dann in ruhiger und entspannter Umgebung den Blutdruck messen.

Den Blutdruck bei korrekter Körperhaltung messen und während der Messung nicht sprechen und nicht bewegen.

Vermeiden Sie vor der Messung des Blutdrucks körperliche Anstrengung, Essen, Alkoholkonsum, Rauchen und sonstige Aktivitäten, die den Blutdruckwert beeinflussen.

Messen Sie täglich zur gleichen Uhrzeit.

Die Außentemperatur sollte während der Blutdruckmessung etwa 20 °C betragen.

Die Ablesung kann leicht abweichen, je nach sitzender oder liegender Haltung.

### 1 EINSETZEN DER BATTERIEN

Öffnen Sie den Batteriefachdeckel und drücken den Vorsprung zwischen [ **PUSH** ] und [ **■** ] an der Unterseite des Hauptgeräts.

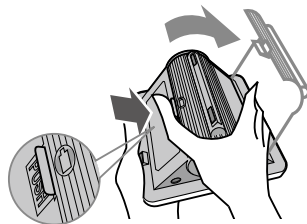

Setzen Sie vier Batterien der Sorte "AA" in das Fach ein. Stellen Sie sicher, dass die Polung der Batterien den Markierungen (+) und (-) im Batteriefach entspricht.

Batterien können leicht eingesetzt oder entfernt werden, indem ihre Minusseiten (-) gegen die Feder gedrückt werden.

Sie können wiederaufladbare Nickelhydridbatterien verwenden.

HINWEIS: Diese Batterien können mit diesem Produkt nicht aufgeladen werden. Verwenden Sie immer das vorgeschriebene Ladegerät. Einzelheiten über die verwendeten wiederaufladbaren Batterien entnehmen Sie deren Gebrauchsanweisung.

Sie hören einen Piepton, wenn die Batterien eingesetzt wurden.

HINWEIS: Der Piepton kommt nicht, wenn das Netzteil angeschlossen ist.

### AA-BATTERIEN (LR6)

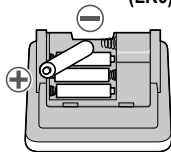

Schließen Sie den Batteriefachdeckel.

Drücken Sie die Batterie nicht gewaltsam ein. Setzen Sie zuerst die zwei Vorsprünge in das Hauptgerät ein, (siehe Abb. 1). Schließen Sie dann die Abdeckung, wobei Sie den Abschnitt [ ■ ] wie in Abb. 2) gezeigt drücken. Schließen Sie den Deckel vollständig, (siehe Abb. 3).

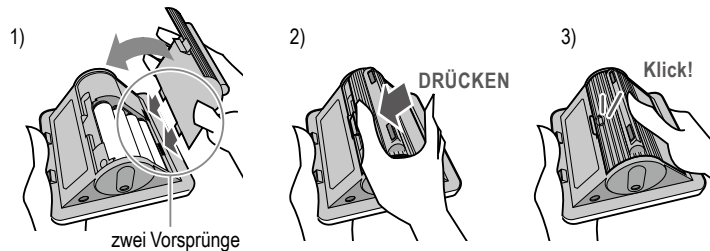

## 2 DATUM UND ZEIT EINSTELLEN UND DIE UHR AKTIVIEREN

Berühren Sie die "EINSTELLEN"-TASTE und lassen Sie den Finger auf der Taste, bis "20 11" zu blinken beginnt.

Die Uhrzeit wird in der Reihenfolge von Jahr, Monat, Tag, Stunde und Minute eingestellt.

Die blinkende Zahl nimmt bei Drücken der SPEICHERTASTE [1] zu und bei Drücken der SPEICHERTASTE [2] ab. Die Zahlen schalten schneller weiter, wenn Sie die Taste gedrückt halten. Durch Berühren der "EINSTELLEN"-Taste wird die Zahl festgelegt, und das nächste Element blinkt. Durch Berühren der Taste "START/STOPP" wird die Einstellung beendet.

Wenn Datum und Zeit eingestellt sind, wird die Uhr aktiviert. Die Anzeige der Uhrzeit bei ausgeschaltetem Gerät zeigt, dass die Uhr aktiviert ist.

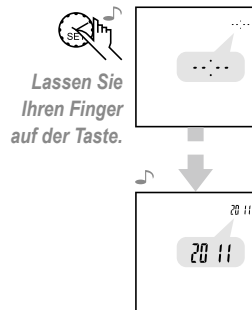

Lassen Sie  
Ihren Finger  
auf der Taste.



Das Batterie-Symbol [  ] blinkt, wenn die Batteriestärke niedrig ist. Die Messung kann nicht ausgeführt werden, während das Symbol erscheint. Ersetzen Sie die Batterien. Alle vier Batterien müssen durch neue ersetzt werden; alte Batterien dürfen nicht zusammen mit neuen Batterien oder solchen eines anderen Typs verwendet werden.

Das Symbol erscheint möglicherweise nur während der Messung, obwohl Sie die Ableswerte im Speicher prüfen können. Das liegt daran, dass mehr Batteriestärke für die Ausführung einer Messung, wie z.B. beim Aufblasen der Manschette, erforderlich ist als zur Anzeige der Ablesungen im Speicher. Ersetzen Sie bitte die Batterien.

Die beigefügten Batterien sind für Aufzeichnungszwecke gedacht, und Ihre Haltbarkeit ist unter Umständen kürzer als die handelsüblicher Batterien.

### BETRIEB MIT NETZTEIL

Der NETZANSCHLUSS befindet sich an der Unterseite des Monitors.

Verwenden Sie nur das spezielle Netzteil.

Wir empfehlen, die Batterien bei Verwendung des Netzteils zu entnehmen. Die Uhr wird aber deaktiviert, wenn das Netzteil abgezogen wird, so dass Sie möglicherweise die Batterien einsetzen wollen, um die Uhr weiter aktiviert zu lassen. Auch wenn die Batterien nur zum

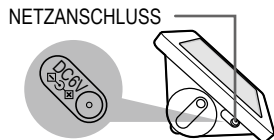

Betrieb der Uhr eingesetzt gelassen werden, nehmen Sie bitte gelegentlich Messungen vor, ohne das Netzteil einzustecken, um Leckwerden der Batterien zu vermeiden.

Schließen Sie das Netzteil nicht an eine Steckdose an, die nicht gut zugänglich ist.

Schutz: Dieses Gerät ist doppelt isoliert und durch eine primäre Schmelzsicherung gegen Kurzschluss und Überlast geschützt.

Gehäuse und Schutzabdeckungen: Das Gehäuse des Geräts schützt vor Berührung mit stromführenden Teilen und mit Teilen, die stromführend werden können (Finger, Stift, Hakentest).

## AUSFÜHRUNG DER MESSUNG

Setzen Sie den LUFTSTOPFEN in den LUFTANSCHLUSS, bevor Sie die Blutdruckmessung beginnen.

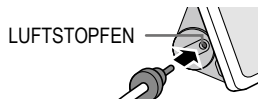

Die Manschette ist für einen Armumfang zwischen 22 und 42 cm geeignet. Messen Sie Ihren Armumfang vor der Blutdruckmessung.

Der Manschettenzustand kann nicht richtig bestimmt werden, wenn die Manschette nicht an der richtigen Stelle und in der richtigen Richtung angebracht ist.

Ungenauere Ablesungen können bewirkt werden, wenn die Manschette über dicke Kleidung oder ein enges Hemd gesetzt ist, das die Blutzirkulation im Oberarm beeinträchtigt oder wenn der Ärmel aufgekrempt ist.



### 1 AUF EINEM STUHL SITZEN UND DIE MANSCHETTE ANLEGEN.

Finden Sie einen Stuhl und einen Tisch, so dass Sie sich bequem hinsetzen können, mit flach auf den Boden gesetzten Füßen, angelehntem Rücken und abgestütztem Arm.

Setzen Sie die Manschette mit dem LUFTSCHLAUCH zur Hand weisend auf Ihren linken Arm.

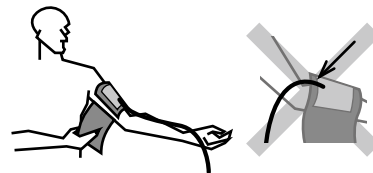

Bringen Sie die Manschette mit dem Klettverschluss mit der langen Kante der Manschette etwa 2 bis 3 cm über der Ellenbeuge an.

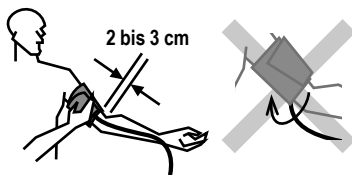

Die Manschette soll gut sitzen und ausreichend Platz bieten, dass zwei Finger zwischen Ihrem Arm und der Manschette eingeführt werden können.

Wenn die Manschette fester oder loser gewickelt ist, könnte dies zu fehlerhaften Anzeigen des Blutdrucks führen.

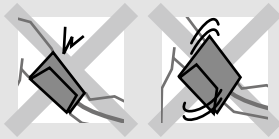

Passen Sie die Manschettenposition so an, dass der LUFTSCHLAUCH mittig am Oberarm in Richtung der Handfläche herauskommt.

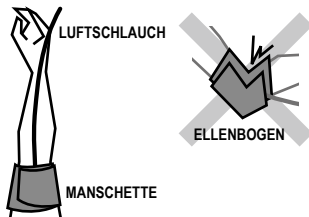

Drücken Sie auf die Oberfläche der Manschette um sicherzustellen, dass diese fest angelegt ist.

**2** Legen Sie Ihren Unterarm für die Messung natürlich auf einen Tisch und halten Sie die Manschette für die Messung auf gleicher Höhe wie Ihr Herz.

Die Lage der Manschette unterhalb (oberhalb) des Herzens führt leicht zu einem höheren (niedrigeren) Wert.

**Atmen Sie tief und entspannen Sie sich. Während der Blutdruckmessung sollen sie sich nicht bewegen oder sprechen.**

Legen Sie die Beine während der Messung nicht übereinander.

Halten Sie nicht den Atem an.



### 3 SCHALTEN SIE DEN MONITOR EIN.

Berühren Sie die "START/STOPP"-TASTE.



Luft wird aus der Manschette abgelassen.

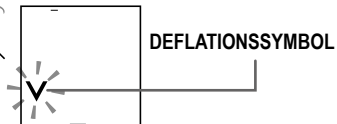

Automatisches Aufpumpen beginnt.

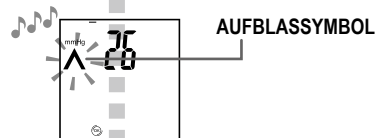

Das MANSCHETTENSYMBOL erscheint.



**Berühren Sie die "START/STOPP"-TASTE erneut, um die Messung abzubrechen. Der Monitor lässt die Luft aus der Manschette ab und schaltet aus.**

Der Aufblasvorgang stoppt beim optimalen Druck.

Das PULSSYMBOL erscheint, wenn der Puls erkannt wird.

Luft wird aus der Manschette abgelassen, und Messwerte werden angezeigt, wenn die Messung fertiggestellt wird.

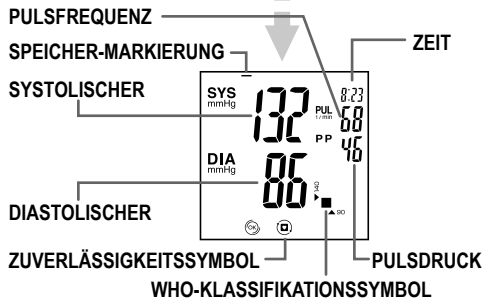

Siehe Seite 15 für [ ].

Siehe Seite 16 für [ ].

Siehe Seite 25 für die "Err"-Anzeige.

#### **AUTOMATISCH WIEDERHOLTES AUFBLASEN**

Wenn Sie Ihren Arm oder Ihre Hand bewegen oder anspannen, kann der Aufblasvorgang mehrmals wiederholt werden, um eine Messung zu erhalten. Wiederholtes Aufblasen weist nicht auf eine Fehlfunktion am Monitor hin.

#### **4 WÄHLEN SIE DIE SPEICHERBANK ZUM SPEICHERN DES MESSERGEBNISSES.**

Das SPEICHERSYMBOL erscheint unter der SPEICHERTASTE.

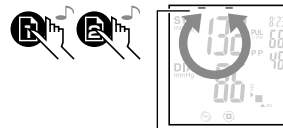

Durch Berühren der SPEICHERTASTE wird die Bank umgeschaltet.

**SPEICHER-MARKIERUNG**

Ablesungen werden automatisch in der Bank, entweder SPEICHER [1] oder [2], gespeichert, wenn der Monitor nach der Messung ausgeschaltet wird. Bestätigen Sie nach einer Messung immer die ausgewählte Bank. Siehe Seite 16 für die Speicherfunktion.

#### **5 SCHALTEN SIE DEN MONITOR AUS.**

Berühren Sie die "START/STOPP"-TASTE.

Der Monitor wird ausgeschaltet. Auch wenn Sie den Monitor nicht ausschalten, schaltet es automatisch nach 3 Minuten aus.

**Der Blutdruck sollte nicht mehrmals hintereinander gemessen werden, da ein möglicher Blutstau zu ungenauen Meßergebnissen führen kann. Lassen Sie Ihren Arm vorher mindestens 5 Minuten ruhen.**

# BETRACHTEN DER GESPEICHERTEN ABLESUNGEN (SPEICHERFUNKTION)

Schalten Sie den Monitor einmal mit der "START/STOPP"-TASTE aus, wenn die Ergebnisse nach einer Messung angezeigt werden.  
Siehe Seite 16 für die Speicherfunktion.

## 1 BERÜHREN SIE DIE SPEICHERTASTE.

Berühren Sie die SPEICHERTASTE [1] zum Prüfen der in der Speicherbank [1] gespeicherten Werte und die SPEICHERTASTE [2] zum Prüfen der in Bank [2] gespeicherten Werte.

Der Durchschnitt der gespeicherten Ablesungen wird angezeigt.

Hinweis: Der Durchschnitt wird nicht angezeigt, wenn nicht mindestens zwei Ablesungen gespeichert sind.

: DURCHSCHNITT

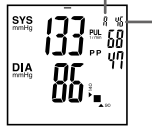

ANZAHL GESPEICHERTER  
ABLESUNGEN IN DER  
SPEICHERBANK

## 2 BERÜHREN SIE DIE GLEICHE SPEICHERTASTE ERNEUT.

Die letzte in der gewählten Bank gespeicherte Ablesung wird angezeigt.

Die Anzeige oben im Display wechselt zwischen Speichernummer, Messungszeit und Datum um. Die letzte Ablesung wird als Speicher "No. 1" angezeigt.

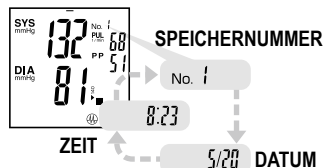

Die Ergebnisse werden durch Betätigung der SPEICHERTASTE in der Reihenfolge von den neuesten bis zu den ältesten aufgerufen.

Die jeweils höhere Speichernummer zeigt die ältere Nummer an.

## UMSCHALTEN VON SPEICHERBANKEN

Durch Berühren der SPEICHERTASTE [2] bei der Anzeige der Ablesung in Bank [1] wird die Anzeige auf die Ablesung in Bank [2] umgeschaltet, und durch Berühren der SPEICHERTASTE [1] wird wieder auf die Anzeige des Ergebnisses in Bank [1] geschaltet.

## 3 SCHALTEN SIE DEN MONITOR AUS.

Berühren Sie die "START/STOPP"-TASTE.

Auch wenn Sie den Monitor nicht ausschalten, zeigt er das Ergebnis für etwa 30 Sekunden an und schaltet nicht automatisch aus.

## LÖSCHEN DER GESPEICHERTEN ABLESUNGEN

### Löschen einzelner Ablesungen

Berühren Sie die Speichertaste zum Anzeigen der aktuellen Ablesungen.

Blättern Sie dann durch die Ablesungen, indem Sie wiederholt die Speichertaste berühren, bis Sie die zu löschende Ablesung erreicht haben. Halten Sie die Speichertaste 4 Sekunden lang gedrückt, bis die Anzeige blinkt und drücken Sie die Taste für etwa weitere 4 Sekunden, bis die Ablesung gelöscht ist und [ - - - ] angezeigt wird.

### Löschen aller Ablesungen in einer Speicherbank.

Zeigen Sie die Durchschnitts-Ablesungen für die zu löschende Speicherbank an. Halten Sie die Speichertaste gedrückt zum Löschen der Ablesungen, bis [ - - - ] angezeigt wird, wie im letzten Satz für das Löschen individueller Ablesungen beschrieben.



# STÖRUNGSSUCHE

???

Der Blutdruck ist extrem hoch oder niedrig.

Messung wird nicht mit korrekter Haltung gemacht, oder die Manschette ist falsch angelegt. **Das Messungsverfahren erneut bestätigen.**

Ableseung wurde durch Bewegung oder Sprechen beeinträchtigt. **Während der Blutdruckmessung ruhig bleiben und nicht bewegen.**

Messung wurde kurz nach sportlichen Übungen oder anderen Aktivitäten ausgeführt, wodurch die Ableseung beeinflusst wird. Messen Sie nochmals nach einer Ruhephase von mehr als 5 Minuten. **Siehe TIPPS ZUR BLUTDRUCKMESSUNG.**

???

Die Messwerte weichen ständig ab.

Blutdruck wird leicht durch physische und mentale Faktoren beeinflusst. **Führen Sie messungen unter gleichen Bedingungen aus.**

???

Der Messwert unterscheidet sich von dem im Krankenhaus gemessenen.

Mentale Bedingungen wie Nervosität im Krankenhaus und eine entspannte Stimmung zu Hause beeinflussen den Blutdruck. **Notieren Sie den zu Hause gemessenen Blutdruck und lassen Sie sich von Ihrem Arzt beraten.**

Der Blutdruck ändert sich ständig 24 Stunden lang am Tag im Zusammenhang mit mentalen und physischen Bedingungen. Essen, Trinken, Rauchen, körperliche Übungen oder ein Bad nehmen beeinflussen den Blutdruck. Der Blutdruck wird auch durch mentale Bedingungen wie Stress oder entspannte Stimmung sowie durch den Gesundheitszustand beeinflusst. Es ist wichtig, die Tendenz des Blutdrucks durch regelmäßige Messungen zu verfolgen. Setzen Sie Ihre eigenen Regeln, einschließlich Bedingungen und Messzeit, und messen Sie den Blutdruck täglich unter gleichen Bedingungen.

???

Der Aufblasvorgang wird wiederholt.

Die Manschette wird erneut aufgeblasen, wenn eine plötzliche Druckänderung erkannt wird, die durch Bewegung oder Anspannung von Arm oder Handgelenk verursacht werden kann. Das Aufblasen wird wiederholt, bis der Blutdruck gemessen ist. **Wiederholtes Aufblasen weist nicht auf eine Fehlfunktion am Monitor hin. Während der Messung nicht bewegen oder sprechen.**

Err  
300

[Err 300] wird angezeigt.

Überdruck: Der Blutdruck konnte wegen Bewegung oder Sprechen nicht gemessen werden, obwohl die Manschette bis zum Maximaldruck aufgeblasen wurde. **Während der Messung nicht bewegen oder sprechen.**

Err  
-1

Err  
-3

[Err -1] oder [Err -3] wird angezeigt.

Der Blutdruck konnte wegen Bewegung oder Sprechen nicht gemessen werden. **Während der Messung nicht bewegen oder sprechen.**

Err  
-2

[Err -2] wird angezeigt.

Die Manschette ist nicht sicher am Monitor angeschlossen. **Sichern Sie den Luftanschluss.**

Die Manschette ist nicht richtig angelegt. **Bestätigen Sie, dass die Manschette richtig am Arm angelegt ist.**



[  ] wird angezeigt.

Die Batterien sind schwach. **Ersetzen Sie alle Batterien durch neue.**

00

[0 0] wird angezeigt.

Die "START/STOPP"-TASTE wurde berührt, als Batterien eingelegt wurden oder als das Netzteil angeschlossen wurde. **Schalten Sie den Monitor einmal mit der "START/STOPP"-TASTE aus.**

???

Die Uhrzeitanzeige blinkt oder zeigt eine falsche Zeit an.

Die Batterien sind erschöpft. **Ersetzen Sie alle Batterien durch neue.**

Batterien sind nicht richtig eingelegt. **Batterien erneut in richtiger Position einlegen.**

Die Batteriekontakte sind verschmutzt. **Batterienenden mit einem trockenen Tuch reinigen.**

Das Netzteil ist nicht angeschlossen. **Schließen Sie das Netzteil an.**

Wenn die Tasten mit der Fingerspitze oder dem Fingernagel berührt werden, registrieren sie möglicherweise die Eingabe nicht. **Berühren Sie die Tasten mit der Fläche des Fingers.**

???

Die Uhrzeit wird nicht angezeigt.

Die Uhr ist deaktiviert. HINWEIS: Die Uhr wird deaktiviert, wenn die Batterien und oder das Netzteil entfernt werden. **Datum und Zeit einstellen und die Uhr aktivieren.**

???

Messdaten und Zeit werden mit [ -/-/- ] und [ -·-·- ] angezeigt.

Die Uhr ist nicht aktiviert. **Datum und Zeit einstellen und die Uhr aktivieren.**

Die Messung wurde vorgenommen, bevor die Uhr aktiviert wurde. **Messungsdatum und -zeit kann nicht ohne aktivierte Uhr gespeichert werden.**

Wenn Sie auf die oben beschriebenen Weisen keine korrekte Messung erzielen können, wenden Sie sich an Ihren Händler. Zerlegen Sie den internen Mechanismus nicht und nehmen Sie keine Eingriffe daran vor.

## TECHNISCHE ANGABEN ZU ELEKTROMAGNETISCHEN STÖRUNGEN

Das DSK-1031 entspricht der EMV-Richtlinie IEC60601-1-2:2014. Als medizinisches elektrisches Gerät gelten für die Verwendung des Geräts besondere Vorsichtsmaßnahmen hinsichtlich elektromagnetischer Störungen entsprechend den nachfolgend aufgeführten Informationen.

- Das Gerät ist nicht dafür vorgesehen, in Umgebungen mit starken elektromagnetischen Störungen verwendet zu werden, wie zum Beispiel in der Nähe aktiver HF-Chirurgiegeräte und MRT-Geräte (Kernspintomographie) usw.
- Die Verwendung des Geräts in der Nähe von anderen Geräten oder auf anderen Geräten ist zu vermeiden, da dies zu einer Fehlfunktion führen kann.

- Die Verwendung von anderem Zubehör als dem, das angegeben oder vom Hersteller bereitgestellt ist, kann zu erhöhten elektromagnetischen Emissionen oder verringerter elektromagnetischer Verträglichkeit des Geräts und zu einer Fehlfunktion führen.
- Tragbare RF-Kommunikationsgeräte (einschließlich der Peripheriegeräte wie zum Beispiel Antennenkabel und externe Antennen) sind in einer Entfernung von mindestens 30 cm von jedem Teil des Geräts zu verwenden, einschließlich der angegebenen Kabel. Andernfalls kann es zu einer Verschlechterung der Leistungsfähigkeit dieses Geräts kommen.

Wenden Sie sich an Ihren Händler oder den Hersteller, wenn Sie bestimmte Informationen zur Einhaltung der Richtlinie benötigen.

# TABLE DES MATIÈRES

NOMENCLATURE ET COMPOSANTS DE L'APPAREIL	27
INFORMATIONS GÉNÉRALES	27
PRECAUTIONS ET CONTRE-INDICATIONS	30
CONSEILS POUR PRENDRE SA TENSION ARTÉRIELLE	32
PRÉPARATIFS AVANT L'UTILISATION	32

FAIRE UNE MESURE	34
VUE DES MESURES SAUVEGARDEES (FONCTION DE MÉMOIRE)	37
DÉPANNAGE	38
DESCRIPTION TECHNIQUE DES PERTURBATIONS ÉLECTROMAGNÉTIQUES	39

## NOMENCLATURE ET COMPOSANTS DE L'APPAREIL

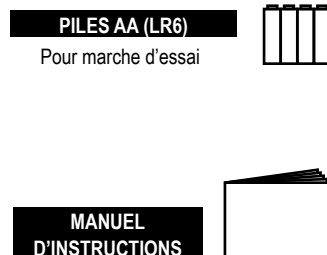
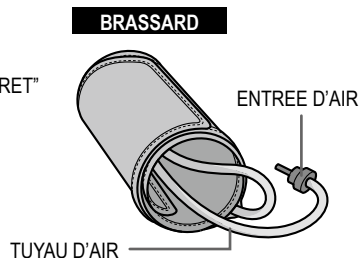
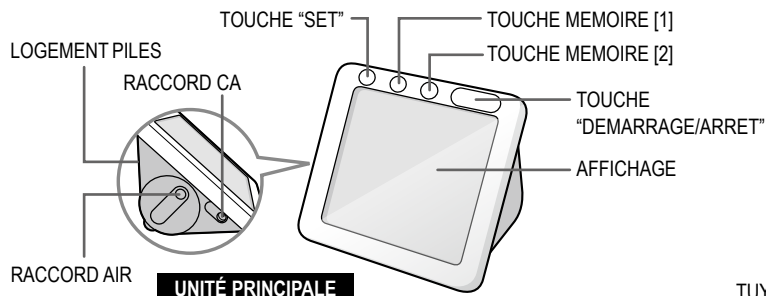

## INFORMATIONS GÉNÉRALES

### INDICATIONS POUR UTILISATION

Cet appareil a été conçu pour une mesure non effractive des pressions systolique et diastolique, la détermination de la fréquence du pouls et du calcul de pression différentielle pour les adultes et pour un usage domestique. Cet appareil n'est pas conçu pour un usage néo-natal. Consulter un médecin ou un personnel médical quant à l'utilisation de cet

appareil pour mesurer la pression artérielle d'un enfant, d'une femme enceinte ou dans des conditions d'éclampsisme.

### MANIÈRE DE MESURER

Cet appareil se sert de la méthode oscillométrique pour mesurer la pression sanguine



et la fréquence cardiaque. Le brassard est relié à l'unité principale et enroulé autour du bras. Des circuits se trouvant dans le brassard perçoivent les légères oscillations de la pression contre le brassard, produites par la dilatation et la contraction des artères dans le bras, suite à chaque battement de cœur. L'amplitude de chacune des ondes de pression est mesurée, convertie en millimètres (centimètres) de mercure et affichée sous forme de valeur numérique sur le LCD (affichage à cristaux liquides).

### GONFLEMENT FUZZY

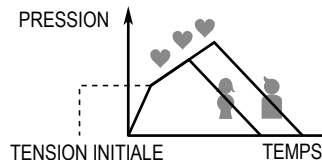
Cet appareil utilise le gonflement FUZZY afin faciliter la pression sur le bras pendant le gonflement du brassard. En détectant les signaux du pouls pendant le gonflement, cet appareil peut déterminer la pression suffisante pour chaque mesure.



### SYMBOLE DU BRASSARD

Cet appareil affiche si le brassard est mis correctement ou non en analysant l'onde de pression. Le symbole [  ] indique que le brassard est mis correctement mais [  ] indique que le brassard est peut-être trop serré ou trop lâche.

### SYMBOLE DE FIABILITE





Le brassard a-t-il été mis correctement et la personne était-elle détendue pendant la mesure sont des facteurs importants dans la mesure de la pression artérielle. Ces aspects peuvent avoir un impact négatif sur les valeurs de la mesure qui, dans ce cas, ne pourront pas être reconnues comme valeurs correctes. Cet appareil affiche [  ] quand la mesure est supposée avoir été effectuée dans de bonnes conditions c'est-à-dire sans subir l'influence des aspects notés ci-dessus.

### SYMBOLE CLASSIFICATION OMS

Les valeurs de tension mesurées sont classées suivant la directive OMS (1999). a classe supérieure s'applique quand les pressions systolique et diastolique entrent dans

des classes différentes.

Pour des informations spécifiques sur votre pression artérielle, consultez votre médecin. Ne jamais faire aucun diagnostic personnel à partir de cette classification uniquement.

AFFICHAGE	CLASSIFICATION SUIVANT LA DIRECTIVE OMS	SYS	DIA
	Hypertension (grave)	>180	>110
	Hypertension (modérée)	160-179	100-109
	Hypertension (faible)	140-159	90-99
	Normale élevée	130-139	85-89
	Normale	120-129	80-84
	Optimale	<120	<80



### AFFICHAGE PRESSION DIFFERENTIELLE

Cet appareil calcule et affiche la pression différentielle.

Alors que la pression systolique augmente avec l'âge, la pression diastolique a tendance à commencer à baisser vers les 50 ans. La pression différentielle est la valeur obtenue par la soustraction de la valeur systolique et de la valeur diastolique et par conséquent, la pression différentielle a tendance à augmenter avec l'âge. La pression différentielle est à prendre en relation avec le durcissement des artères et doit être étudiée comme un des facteurs de risque circulatoire. On dit parfois qu'une pression différentielle de 45 mmHg est une valeur normale. La pression différentielle seule n'indique pas une sclérose artérielle. Toutefois, il est important d'observer la pression différentielle dans le long terme.

## SYMBOLE MOUVEMENT CORPOREL

La valeur de pression artérielle prise pendant un mouvement ne peut pas être considérée comme une valeur correcte car les mouvements corporels peuvent influencer la pression artérielle.

Cet appareil analyse l'onde de pression et affiche [  ] quand un mouvement corporel a été détecté. [  ] indique que le résultat peut avoir été influencé par un mouvement corporel.

## SYMBOLE DE POULS IRREGULIER

Le rythme cardiaque peut être perturbé par la parole, le mouvement ou l'arythmie cardiaque. Cet appareil affiche [  ] quand la différence entre les intervalles du temps le plus court et le plus long entre les ondes du pouls est supérieure à 25%, ce qui indique un rythme de pouls irrégulier.

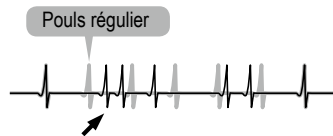

Exemple de comparaison entre un pouls irrégulier et un pouls régulier.

## FONCTION DE MEMOIRE

Les valeurs mesurées sont automatiquement sauvegardées, pour une lecture ultérieure, dans une des deux banques de mémoires, [1] et [2]. Ces deux banques de mémoire peuvent être utilisées pour sauvegarder les lectures de deux personnes séparément ou pour sauvegarder les lectures du matin et les lectures du soir séparément. Chaque banque peut sauvegarder jusqu'à 60 lectures. Lorsque le nombre de lecture sauvegardées atteint les 60, les plus anciennes lectures sont effacées afin de pouvoir enregistrer de nouvelles lectures.

Les lectures sauvegardées sont rappelées avec la date et l'heure de mesure quand la fonction horloge est activée. \*L'horloge doit être activée avant la mesure pour indiquer la date et l'heure de la sauvegarde de la valeur mesurée.

[Err] résultats non sauvegardés.

## ENTRETIEN ET MAINTENANCE

Garder l'appareil propre. Vérifier sa propreté après toute utilisation. Utiliser uniquement un chiffon doux et sec pour nettoyer l'appareil. N'utilisez pas de gazoline, de diluant pour peinture ou tout autre solvant. Étant donné que le brassard peut absorber la transpiration et les autres liquides, après chaque emploi, vérifiez-le pour y noter toute tache ou décoloration éventuelle. Pour nettoyer le brassard, utilisez un détergent synthétique et frottez doucement la surface du brassard. Séchez entièrement à l'air. Assurez-vous de ne jamais laisser pénétrer de liquide dans le TUYAU POUR AIR. N'utilisez pas de machine à laver et le grattez pas.

Lors du rangement de l'appareil, n'y posez pas dessus d'objets lourds. Ne pas plier ou courber fortement le brassard. Pour déconnecter le brassard de l'unité principale, ne tirez pas sur le TUYAU D'AIR mais déconnecter ce TUYAU D'AIR tout en le maintenant. Ne pas enrouler le TUYAU D'AIR en le serrant trop. Dans le cas où le produit a été entreposé dans un environnement avec une température ambiante supérieure à 40 °C ou inférieure à 10 °C, laissez-le reposer pendant au moins 2 heures avant de commencer la mesure. Enlevez les batteries si l'appareil n'est pas appelé à servir pendant longtemps. Maintenez les batteries hors portée des enfants.

Arrêtez immédiatement d'utiliser le produit et contactez votre revendeur ou le fabricant en cas de dommages évidents sur l'appareil.





Nous vous conseillons de faire vérifier votre tensiomètre tous les 2 ans. Cette vérification ne peut être faite que par le fabricant ou par des firmes qui y sont autorisées par le fabricant.

## SPÉCIFICATIONS

Modèle	: DSK-1031
Principe de fonctionnement	: Méthode oscillométrique
Indicateur	: Affichage à cristaux liquides, à 15 chiffres
Plage d'indication de la mesure	: de 0 à 300 mmHg (pression du brassard)
Plage de mesure	: de 50 à 250 mmHg (systolique), de 40 à 140 mmHg (diastolique), de 40 à 160 pulsations/minute (fréquence du pouls)

Précision*	: $\pm 3$ mmHg (pression du brassard), $\pm 5\%$ de la lecture (fréquence du pouls)
Inflation	: Inflation automatique (FUZZY)
Déflation	: Automatique (soupape de contrôle électrique)
Échappement	: Soupape automatique d'échappement
Alimentation électrique	: Quatre piles alcaline AA (LR6) 1,5 volt ou un adaptateur CA modèle ADP-W5
Consommation électrique	: CD6V/4W avec quatre piles LR6 l'adaptateur CA; AC100-240V, 50-60Hz, 0.12A, Unité; DC6V, 500mA, avec l'adaptateur CA désigné
Mémoire	: 2 banques, chacune pouvant stocker 60 mesures
Condition de fonctionnement	: de $+10^{\circ}\text{C}$ à $+40^{\circ}\text{C}$ , de 15% à 85% RH (Sans condensation)
Condition de transport/stockage	: de $-20^{\circ}\text{C}$ à $+60^{\circ}\text{C}$ , de 10% à 95% RH (Sans condensation)
BRASSARD	: Modèle; DSC-EP10, circonférence de recouvrement du bras; de 22 à 42 cm, Pièce appliquée; BF
Unité principale	: Poids; Environ 250 g (sans batteries) Taille; Environ 115 x 115 x 65.9 mm (L x P x H)
Classe de protection IP	: IP20: Protection contre les particules étrangères solides d'un diamètre de plus de 12,5 mm, pas de protection contre l'eau.
Protection contre l'électrochoc	: Équipement Intérieurement Actionné/Classe II équipement, pièce appliquée de type BF
Mode d'opération	: continu
Classification	: Équipement Intérieurement Actionné/Classe II équipement

Durée de vie prévue  
Clé des symboles

- : 5 ans
-  : pièce appliquée de type BF
-  : Classe II équipement
-  : Se référer au manuel d'instruction.
-  : Conservez dans un endroit sec
-  : Les produits électriques et électroniques usés ne sont pas des déchets ménagers. Suivez vos règles de recyclage nationales/locales afin de les éliminer correctement. Dans les pays de l'UE, veuillez vous reporter au(x) symbole(s) de gestion des déchets indiqué(s) sur l'emballage ou sur l'instrument.

Cet appareil est conforme au EN1060-1:1995+A2:2009 Tensionmètres non invasifs - Partie 1: Exigences générales, EN1060-3:1997+A2:2009 Tensionmètres non invasifs - Partie 3: Exigences complémentaires concernant les systèmes électromécaniques de mesure de la pression sanguine.

\*L'exactitude est garantie pour des valeurs de mesure se trouvant dans la portée de mesure. Les spécifications seront soumises à des modifications sans avis préalable afin d'améliorer la performance et la qualité du produit.

\*La précision de mesure du produit a été prouvée selon le protocole ISO 81060-2. Dans l'étude clinique, K5 a été utilisé pour déterminer les valeurs de pression diastolique à toutes les mesures auscultatoires.

\*Ce produit est destiné à être utilisé dans un environnement avec une pression atmosphérique.

## PRECAUTIONS ET CONTRE-INDICATIONS

Ne pas utiliser cet appareil sans consulter votre médecin traitant si vous êtes en dialyse ou sous anticoagulants, anti-plaquette ou stéroïdes. L'utilisation de cet appareil dans certaines conditions physiques peut provoquer une hémorragie interne.

Pour des informations spécifiques concernant votre propre pression sanguine, contactez votre médecin. Ne jugez jamais vous-même les résultats des données relevées.

Ne pas utiliser cet appareil quand il y a un équipement électrique médical implantable ou extracorporel tel qu'un stimulateur cardiaque, un défibrillateur ou un contrôleur électrocardiographique. Cet appareil n'a pas été conçu pour être utilisé aussi avec un équipement chirurgical HF.

Ne pas utiliser cet appareil dans un environnement explosif par exemple près d'anesthésiant inflammable ou dans une chambre à oxygène.

Le système peut ne pas donner des mesures exactes spécifiques s'il est employé ou conservé à des températures ou dans des conditions d'humidité se trouvant hors des limites stipulées dans le cahier des charges de ce manuel.

Ne pas utiliser de brassards et d'accessoires autres que ceux spécifiés par le fabricant. Faute de quoi, on ne pourra pas avoir de lectures de mesure correctes.

Si vous utilisez cet appareil près de téléphones mobiles, de fours à micro ondes ou de dispositifs avec champs électro-magnétiques puissants, un mauvais fonctionnement peut en résulter.

N'appliquez pas le brassard sur un bras blessé, un bras sous voie intraveineuse ou thérapie, ou shunt artérioveineux, ou le bras à côté d'une mastectomie ou sur un dégagement de ganglion lymphatique. Faute de quoi, il pourrait y avoir des blessures.

S'assurer que le gonflement du brassard ne provoque pas une déficience prolongée de la circulation sanguine. De même, faire attention à la perte temporaire des fonctions de tout autre équipement médical si un appareil de surveillance est utilisé sur le même bras que celui utilisé pour mesure la pression artérielle.

Pour éviter toute blessure grave due à l'interférence du flux sanguin avec le gonflement,

- S'assurer que le TUYAU D'AIR n'est pas plié avant la mesure. Faute de quoi, le gonflement du brassard ne pourra pas se faire correctement et longtemps, et
- Ne pas faire de mesure à répétition.

Pour éviter tout risque d'étranglement accidentel, tenir cet appareil hors de la portée des enfants et ne pas passer le TUYAU POUR AIR autour de son cou.

Du fait que ce produit contient des pièces de précision, évitez les variations extrêmes de température, d'humidité, les chocs, la poussière, les peluches et la lumière directe du soleil. Ne laissez pas tomber l'appareil et ne le cognez pas. Assurez-vous de ne pas exposer l'appareil à toute humidité. Cet appareil n'est pas étanche.

Ne pas appuyer sur l'affichage et les touches d'opération ou mettre le dispositif de surveillance avec l'affichage vers le bas.

Ne pas retirer les piles ou débrancher l'adaptateur CA quand l'écran est allumé. S'assurer de bien éteindre le dispositif de surveillance avant de retirer les piles ou l'adaptateur CA.

Ne pas toucher la prise de sortie de l'adaptateur CA pendant la mesure.

Ne démontez pas l'appareil et ne le modifiez pas.

Ne gonflez pas le brassard lorsque ce dernier n'est pas enroulé sur votre bras.

L'appareil contient de petites pièces et des piles susceptibles d'être avalées par des enfants ou des animaux domestiques. Par conséquent, il doit toujours être gardé hors de la portée des enfants et des animaux domestiques.

Ce produit n'est pas destiné à être utilisé pour une consommation propre par des personnes non qualifiées dans des zones publiques.

N'utilisez pas le brassard sur le membre où la perfusion intraveineuse a été installée.

Tout incident grave survenu en rapport avec l'appareil doit être signalé au fabricant et à l'autorité compétente de votre pays/région. Si vous n'avez pas les coordonnées d'une telle autorité, veuillez contacter le fabricant ou le représentant agréé dans l'UE dont les coordonnées sont indiquées dans ce manuel d'instructions.

## CONSEILS POUR PRENDRE SA TENSION ARTÉRIELLE

La tension artérielle est la mesure de la force exercée par le cœur en pompant le sang à travers les artères et la résistance des parois veineuses à ce flux sanguin.

**La tension artérielle est très facilement influencée par des facteurs mentaux et physiques et elle n'est jamais constante.**

En général, la tension artérielle atteint son maximum pendant les heures d'activités (travail) pour descendre progressivement l'après-midi et le soir. Elle est basse pendant les heures de repos (sommeil) et augmente doucement à un taux relativement rapide après le lever du lit.

Raisons des variations de la pression sanguine

- Mouvement du corps
- Conversation
- Tension psychique
- Nervosité
- Emotions
- Repas
- Boire de l'alcool
- Fumer des cigarettes
- Urination récente ou mouvement intestinal
- Température de la pièce
- Changement dans l'environnement tel que mouvement, bruit, etc.

**La pression sanguine mesurée à domicile a tendance à être inférieure à celle mesurée en milieu hospitalier, en clinique ou chez le médecin.**

Ceci est dû au fait que vous êtes tendu à l'hôpital et détendu chez vous. Il est important de connaître le taux de votre pression artérielle chez vous.

**Demandez à un médecin spécialisé d'interpréter les données de votre pression sanguine.**

Selon votre âge, votre poids et votre état général, la pression sera légèrement différente. Ne jugez jamais vous-même les résultats des données relevées.

Se reposer et rester au calme pendant environ cinq minutes avant de prendre sa tension.

Prendre sa tension dans une position confortable et correcte et ne pas parler ni bouger pendant la mesure.

Avant de mesurer la pression sanguine, évitez tout effort, ne mangez pas, ne buvez pas d'alcool, ne fumez pas et ne faites aucune activité qui puisse influencer la valeur de votre pression artérielle.

Mesurez-la à la même heure tous les jours.

La température ambiante doit être de 20°C environ quand vous prenez votre pression sanguine.

La lecture peut légèrement varier suivant la position du corps, assise ou couchée.

## PRÉPARATIFS AVANT L'UTILISATION

Mettre les piles en place et activer l'horloge avant l'utilisation de l'appareil. La mesure peut être effectuée avec l'horloge non activée. Toutefois, activer l'horloge pour sauvegarder la date et l'heure avec les lectures pour une meilleure lecture. L'horloge est inactivée quand les piles sont retirées.

Cet appareil peut fonctionner avec un adaptateur CA. Voir page 34.

### 1 INSTALLATION DES PILES

Ouvrir le couvercle du logement de piles, en appuyant sur la partie entre [ PUSH ] et [ ] sur le dessus de l'unité principale.

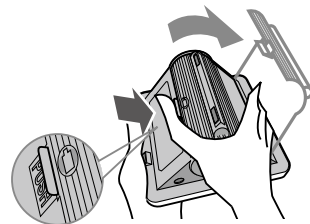



Mettre quatre piles de types "AA" dans le logement.  
 S'assurer que la polarité des piles correspond bien aux marques (+) et (-) à l'intérieur du logement de piles.  
 Les piles peuvent être facilement installées ou retirées en poussant leurs extrémités (-) contre le ressort.

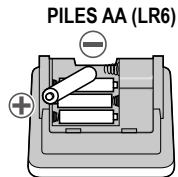

Il est possible d'utiliser des piles rechargeables en nickel hybride.

NOTA : Ces piles ne peuvent pas être rechargées avec cet appareil. Utiliser le chargeur de piles spécifié. De même, pour tous les renseignements concernant les piles rechargeables, suivre les informations accompagnant ces piles.

Un beep sonore se fait entendre quand les piles sont installées.

NOTA: Il n'y aura pas de beep sonore si on utilise un adaptateur CA.

Fermer le couvercle du logement de piles.

Ne pas forcer pour remettre le couvercle à sa place. Insérer, tout d'abord, les deux languettes à l'unité principale, fig.1), puis fermer le couvercle en appuyant sur la partie [ ■ ], fig.2). Fermer le couvercle complètement fig.3).

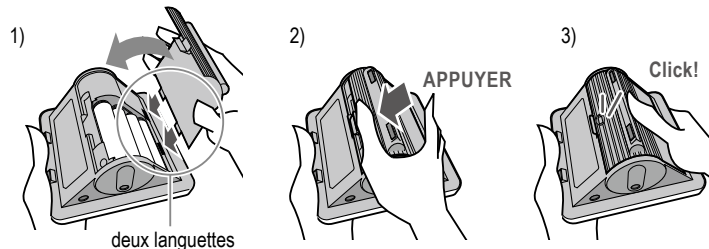

Le symbole des piles [  ] clignotera quand les piles sont faibles. On ne pourra pas faire de mesure tant que le symbole sera affiché. Remplacer les piles. Toutes les quatre piles doivent être remplacées par des piles neuves ; ne pas mélanger les piles neuves et les piles vieilles ou des piles différentes.

Le symbole peut apparaître uniquement pendant la mesure bien que vous puissiez revoir les lectures mémorisées. Ceci vient du fait qu'il faut plus de puissance pour effectuer une mesure, par exemple gonflement du brassard, que pour afficher les lectures mémorisées. Veiller à avoir des piles de rechange.

*Les batteries incluses sont fournies à titre d'essai et leur durée de vie peut être plus courte que celle des batteries commerciales.*

## 2 REGLAGE DE LA DATE ET DE L'HEURE ET ACTIVATION DE L'HORLOGE

Appuyer sur la TOUCHE "SET" et la maintenir appuyée jusqu'à ce que "20 11" clignote.

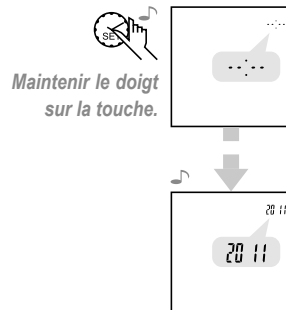

L'horloge est réglée, dans l'ordre, par l'année, le mois, le jour, l'heure et la minute.

Le nombre clignotant augmente en appuyant sur la TOUCHE MEMOIRE [1] et diminue en appuyant sur la TOUCHE [2]. Les chiffres défilent plus vite si on maintient la touche appuyée. Appuyer sur la touche "SET" pour fixer le chiffre et la rubrique suivante clignotera. Appuyer sur la touche "DEMARRAGE/ARRET" pour terminer le réglage.

Une fois que la date et l'heure sont réglées, l'horloge est activée. L'affichage de l'horloge alors que l'appareil est éteint indique que l'horloge est activée.

## FONCTIONNEMENT AVEC ADAPTEUR CA

Le connecteur CA est situé sur le côté de le dispositif de surveillance.

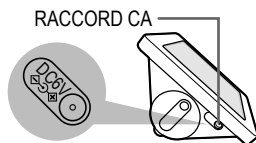

Utiliser uniquement l'adaptateur CA recommandé.

Il est préférable de retirer les piles quand on utilise l'appareil avec l'adaptateur. Toutefois, l'horloge est désactivée lorsque l'adaptateur CA est débranché et par conséquent, il faut insérer les piles pour garder l'horloge activée. Même quand les piles sont en place uniquement pour garder l'horloge activée, faire quelques mesures sans l'adaptateur pour éviter les fuites de piles.

Ne pas connecter l'adaptateur CA avec une prise d'alimentation dont l'accessibilité n'est pas conforme.

Protection : Cet appareil est doublement isolé et protégé contre les court-circuits et les surcharges grâce à un fusible thermique primaire.

Boîtiers et les couvercles de protection : le boîtier de l'appareil le protège des contacts avec les parties actives et les parties qui peuvent devenir active (doigt, épingle, test de crochet).

## FAIRE UNE MESURE

Insérer la PRISE D'AIR dans LE RACCORD D'AIR avant de commencer la mesure de la pression artérielle.



Le brassard est applicable pour un bras ayant une circonférence entre 22 et 42 cm. Mesurer son bras avant de faire la mesure.

### 1 S'ASSEOIR SUR UNE CHAISE ET METTRE LE BRASSARD.

Choisir une table et une chaise où l'on puisse confortablement s'asseoir, les pieds bien à plat sur le sol et le dos et le bras supportés.

La condition du brassard ne peut pas être déterminée correctement tant que le brassard n'est pas mis sur le bon endroit et dans le bon sens.

Si le brassard est mis sur des vêtements épais ou sur une chemise serrée ou si les manches sont retroussées, les mesures peuvent être inexacte, car ceci influence sur la circulation au niveau de votre bras.



Mettez le brassard autour de votre bras gauche avec le TUYAU D'AIR tourné vers la main droite.

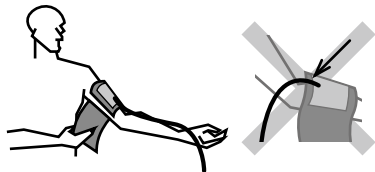

Fixer le brassard avec son crochet et son attache d'enroulement de manière que l'extrémité inférieure du brassard soit à environ 2 à 3 cm au-dessus du pli interne du coude.

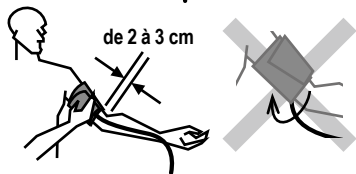

Le brassard doit être fixé de façon un peu lâche; vous devez pouvoir passer deux doigts entre votre bras et le brassard.

Si le brassard est trop serré ou trop lâche, une lecture inexacte de la pression sanguine peut en résulter.

Ajustez la position du brassard en vous assurant que le TUYAU D'AIR soit au milieu de l'avant-bras et pointé en direction de votre paume.

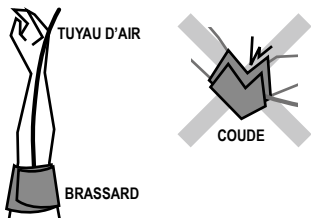

Pressez sur la surface du brassard pour vous assurer qu'il est bien attaché.

**2** Votre avant-bras doit reposer naturellement sur une table et le brassard doit se trouver à hauteur du cœur pendant la mesure.

Si le brassard se trouve à un niveau inférieur (supérieur) à celui du cœur, les mesures relevées ont tendance à être plus élevées (basses).

Respirer à fond et se détendre.  
Ne pas bouger ou parler pendant la prise de tension artérielle.  
Ne pas croiser les jambes pendant la mesure.  
Ne pas retenir sa respiration.

**3** ALLUMER LE DISPOSITIF DE SURVEILLANCE.

Appuyer sur la touche "DEMARRAGE/ARRET".



L'air est expulsé du brassard.

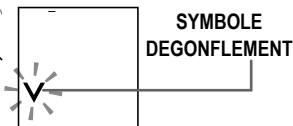

Le gonflement automatique commence.

Le SYMBOLE BRASSARD est affichée.

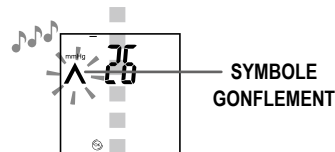

SYMBOLE BRASSARD  
Voir page 28.

**Appuyer sur la touche “DEMARRAGE/STOP” encore une fois pour annuler la mesure.**

Le dispositif de surveillance expulsera l'air du brassard et s'éteindra.

Le gonflement s'arrête à la pression optimale et la pression commence à diminuer. Le SYMBOLE POULS s'affiche quand le pouls est détecté.

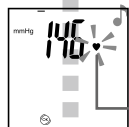

SYMBOLE  
POULS

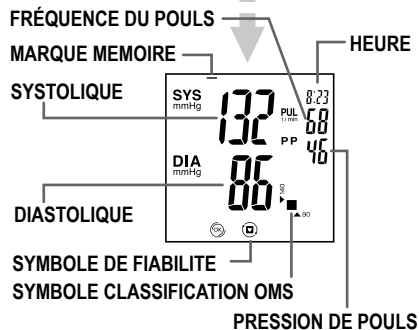

L'air est expulsé du brassard et les valeurs mesurées s'affichent lorsque la mesure est terminée.

Se référer à la page 29 pour [ ].

Se référer à la page 29 pour [ ].

Se référer à la page 38 pour affichage “Err”.

#### GONFLEMENT AUTOMATIQUE REPETE

Si on bouge ou si on raidi son bras ou sa main, le gonflement se répétera plusieurs fois pour obtenir la mesure. Un gonflement répété n'est pas un signe de mauvais fonctionnement de l'écran.

#### 4 SELECTION DE LA BANQUE DE MEMOIRE POUR SAUVEGARDER LES RESULTATS DE MESURE

Le SYMBOLE MEMOIRE s'affiche au-dessous de la touche MEMOIRE.

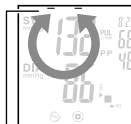

MARQUE MEMOIRE

Appuyer sur touche MEMOIRE permet de commuter sur la banque.

Les lectures sont automatiquement sauvegardées dans la banque, soit MEMOIRE [1] ou [2], choisie quand l'écran a été éteint après la mesure. Ne pas oublier de confirmer la banque choisie après la mesure.

Se référer à la page 29 pour la fonction de mémoire.

#### 5 ETEINDRE LE DISPOSITIF DE SURVEILLANCE.

Appuyer sur la touche “DEMARRAGE/ARRET”.

Le dispositif de surveillance s'éteindra. Même si on n'éteint pas l'écran, ce dernier s'éteindra automatiquement au bout de 3 minutes.

**Ne pas effectuer plusieurs mesures de suite car la congestion de sang peut entraîner de fausses mesures. Laisser reposer son bras pendant au moins 5 minutes.**

# VUE DES MESURES SAUVEGARDEES (FONCTION DE MEMOIRE)

Eteindre une fois le dispositif de surveillance avec la touche "DEMARRAGE/ARRET" quand les résultats sont affichés après la mesure.

Se référer à la page 29 pour la fonction de mémoire.

## 1 APPUYER SUR LA TOUCHE MEMOIRE.

Appuyer sur la TOUCHE MEMOIRE [1] pour revoir les lectures sauvegardées dans la banque de mémoire [1] et sur la TOUCHE MEMOIRE [2] pour revoir celles sauvegardées dans la banque de mémoire [2].

Les moyennes des lectures sauvegardées sont affichées.

NOTA : la moyenne ne sera pas affichée s'il n'y a pas plus de deux lectures sauvegardées.

## 2 APPUYER A NOUVEAU SUR LA MEME TOUCHE MEMOIRE

La dernière lecture sauvegardées dans la banque choisie est affichée.

L'affichage sur le haut indique alternativement le numéro de la mémoire ainsi que la date et l'heure de la mesure. La dernière lecture est affichée avec la mémoire "No 1".

Les résultats sont rappelés à partir de la dernière jusqu'à la plus ancienne en utilisant la TOUCHE MEMOIRE.

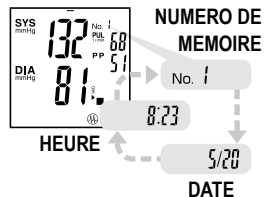
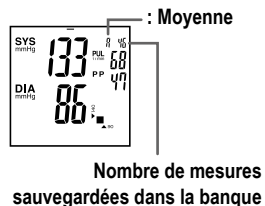

Le plus grand numéro de mémoire indique le plus ancien chiffre.

## COMMUTATION DES BANQUES MEMOIRE

Appuyer sur la TOUCHE MEMOIRE [2] pendant l'affichage de la lecture dans une banque [1] fera permuter l'affichage sur les lecture de la banque [2], puis appuyer sur la TOUCHE MEMOIRE [1] pour revenir à l'affichage des résultats dans la banque [1].

## 3 ETEINDRE LE DISPOSITIF DE SURVEILLANCE.

Appuyer sur la TOUCHE "DEMARRAGE/ARRET".

Même si on n'éteint pas l'écran, les résultats de mesure s'affichent pendant environ 30 secondes puis l'écran s'éteindra automatiquement.

## SUPPRESSION DES MESURES SAUVEGARDEES

### Suppression des mesures individuelles

Appuyez sur la touche mémoire pour afficher le dernier ensemble de mesures. Puis, faites défiler les mesures en appuyant plusieurs fois sur la touche mémoire, jusqu'à ce que vous atteigniez la mesure à supprimer. Ensuite, maintenez enfoncée pendant 4 secondes la touche mémoire, jusqu'à ce que l'affichage clignote, puis continuez à la maintenir enfoncée pendant environ 4 secondes, jusqu'à ce que la mesure soit supprimée et que l'affichage soit effacé [ - - - ].

### Suppression de toutes les mesures contenues dans une banque de mémoire.

Sélectionnez et affichez les mesures moyennes pour la banque de mémoire à supprimer. Puis, supprimez-les en maintenant enfoncée la touche mémoire de façon continue, jusqu'à ce que l'affichage soit effacé [ - - - ], comme décrit dans la phrase ci-dessus concernant la suppression des mesures individuelles.

## DÉPANNAGE

???

La pression artérielle est extrêmement haute ou faible.

Le corps est mal placé pendant la mesure ou le brassard n'est pas bien fixé.

**Reconfirmez les procédures de mesure.**

La lecture a été faite en bougeant ou en parlant. **Restez au calme et silencieux pendant la mesure.**

La mesure a été faite après des exercices physiques ou autres activités influençant la lecture. **Reprenez votre pression sanguine après un repos de plus de 5 minutes. Voir : ASTUCES SUR LA MANIÈRE DE PRENDRE VOTRE PRESSION SANGUINE.**

???

Les valeurs mesurées varient tout le temps.

Les conditions mentale ou physique ou les conditions de mesure influencent la pression artérielle. **Faire des mesures dans les mêmes conditions.**

???

La valeur mesurée est différentes de celle prise à l'hôpital.

Les conditions mentales comme le stress ressenti à l'hôpital ou la sensation de détente ressentie à la maison influencent la pression artérielle. **Prendre les relevés des mesures effectuées à la maison et les apporter pour consultation à son médecin.**

La pression artérielle change plusieurs fois par jour suivant les conditions mentale et physique. Se nourrir, boire, fumer, faire du sport ou prendre un bain ont un impact la pression artérielle. La pression artérielle aussi est influencée par les conditions mentales, tels que se sentir tendu ou soulagé, et de l'état de santé. Il est important de connaître la tendance de la pression artérielle en faisant régulièrement des mesures. Faire ses propres règles en y incorporant les conditions et l'heure pour mesurer et prendre la pression artérielle quotidiennement.

???

L'inflation est répétée.

Le brassard se gonfle à nouveau s'il y a un changement soudain de pression qui peut être dû à un mouvement ou un effort du bras ou du poignet. Le gonflement se répètera jusqu'à ce que la pression soit prise. **Ceci n'indique pas un mauvais fonctionnement du dispositif. Ne pas bouger ni parler pendant la mesure.**

Err  
300

[Err 300] est affiché.

Suppression : La pression artérielle ne peut pas être prise à cause de mouvement ou de parole alors que le brassard était gonflé à la pression maximale. **Ne pas bouger ni parler pendant la mesure.**

Err  
-1

Err  
-3

[Err -1] ou [Err -3] est affiché.

La pression artérielle n'a pas pu être prise à cause de mouvement ou de parole. **Ne pas bouger ni parler pendant la mesure.**

Err  
-2

[Err -2] est affiché.

Le brassard n'est pas correctement connecté au dispositif de surveillance. **Sécuriser le raccord d'air.**

Le brassard n'est pas bien enroulé autour du bras. **Revoir comment mettre le brassard sur le bras.**



[] est affiché.

Les piles sont faibles. **Remplacer toutes les piles par des nouvelles.**



[0 0] est affiché.

La TOUCHE "DEMARRAGE/ARRET" a été appuyée quand les piles ont été installées ou quand l'adaptateur CA a été branchée. **Eteindre une fois le dispositif de surveillance avec la TOUCHE "DEMARRAGE/ARRET".**



Rien ne s'affiche.

Les piles sont vides. **Remplacer toutes les piles par des nouvelles.**

Les piles ne sont pas correctement mises en place. **Remettez les batteries dans la bonne position.**

Les bornes des piles ne sont pas propres. **Nettoyez les terminaux des batteries à l'aide d'un tissu sec.**

L'adaptateur CA n'est pas connecté. **Connecter l'adaptateur CA.**

Effleurer les touches avec le bout des doigts ou l'ongle revient à appuyer sur les touches. **Appuyer sur les touches avec le plat du doigt.**



L'horloge ne s'affiche pas.

L'horloge est inactivée. **NOTA : L'horloge est inactivée quand les piles et/ou l'adaptateur CA sont retirés. Régler la date et l'heure et activer l'horloge.**



La date et l'heure de la mesure sont affichées avec [ -/-/ - ] et [ -.-: -.- ].

L'horloge n'est pas activée. **Régler la date et l'heure et activer l'horloge.**

La mesure a été effectuée avant que l'horloge ne soit activée. **La date et l'heure de la mesure ne peuvent pas être sauvegardées sans que l'horloge n'ait été activée.**

Si vous ne pouvez pas avoir de mesure correcte avec les méthodes décrites ci-avant, contactez votre distributeur. Ne démontez pas ni ne remplacez pas les mécanismes internes de votre appareil.

## DESCRIPTION TECHNIQUE DES PERTURBATIONS ÉLECTROMAGNÉTIQUES

Le DSK-1031 est conforme à la norme IEC60601-1-2:2014 relative aux perturbations électromagnétiques. En tant qu'équipement électro-médical, des précautions spéciales, en ce qui concerne les perturbations électromagnétiques, doivent être prises lors de l'utilisation de l'appareil en fonction des informations fournies ci-dessous.

- L'appareil n'est pas destiné à être utilisé dans des environnements où l'intensité des perturbations électromagnétiques est élevée, comme à proximité du matériel chirurgical HF et celui de l'IRM (imagerie par résonance magnétique), en fonctionnement etc.
- L'utilisation de l'appareil à proximité directe ou empilé avec d'autres appareils doit être évitée car cela pourrait entraîner un mauvais fonctionnement.

- L'utilisation d'accessoires autres que ceux spécifiés ou fournis par le fabricant risque d'engendrer une augmentation des émissions électromagnétiques ou une diminution de l'immunité électromagnétique de l'appareil et causer un fonctionnement incorrect.
- Les équipements de communications RF portables (y compris les périphériques tels que les câbles d'antenne et les antennes externes) doivent être utilisés à au moins 30 cm de toute partie de l'appareil, incluant les câbles spécifiés. Dans le cas contraire, une dégradation des performances de cet équipement pourrait en résulter.

Veillez contacter votre revendeur ou le fabricant pour des informations spécifiques concernant la conformité à la norme.

## INDICE

NOME DELLE PARTI E COMPONENTI DEL PRODOTTO .....	4 0	ESECUZIONE DI UNA SESSIONE DI MISURA .....	4 7
INFORMAZIONI DI CARATTERE GENERALE .....	4 0	VISIONE DELLE MISURE SALVATE (FUNZIONE DI MEMORIA) .....	5 0
PRECAUZIONI E CONTROINDICAZIONI .....	4 3	ELIMINAZIONE DELL'ERRORE .....	5 1
CONSIGLI SULLA MISURAZIONE DELLA PRESSIONE SANGUIGNA .....	4 4	DESCRIZIONE TECNICA PER I DISTURBI ELETTROMAGNETICI .....	5 2
PREPARAZIONE ALL'USO .....	4 5		

## NOME DELLE PARTI E COMPONENTI DEL PRODOTTO

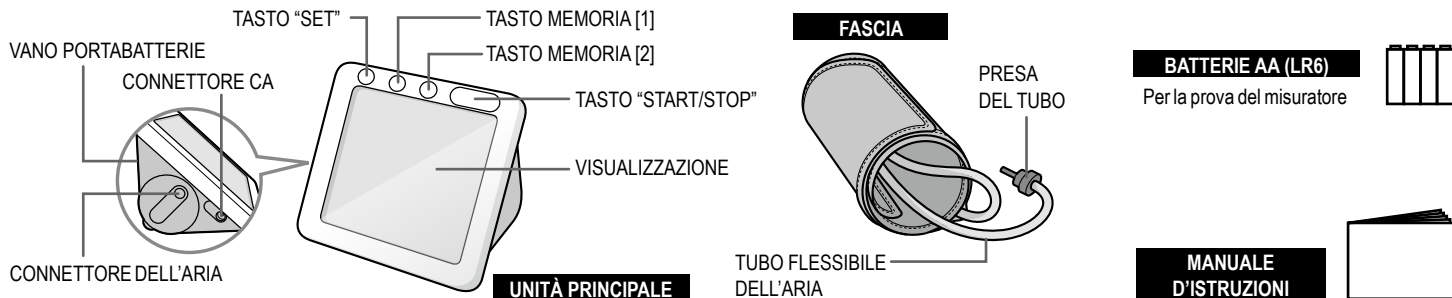

## INFORMAZIONI DI CARATTERE GENERALE

### INDICAZIONI PER L'USO

Questo apparecchio è stato sviluppato per misurare in modo non invasivo la pressione arteriosa sistolica e diastolica, la frequenza cardiaca e per calcolare inoltre la pressione pulsatoria negli adulti comodamente a casa propria. Non deve quindi essere usato sui neonati. Prima di usarlo per misurare la pressione di un bambino, di una donna in stato di

gravanza o pre-eclampsia si raccomanda di consultare un medico.

### TECNICA DI MISURAZIONE

Questo prodotto misura la pressione sanguigna e la frequenza di battito cardiaco utilizzando il metodo oscillometrico. Il bracciale è collegato all'unità principale e va avvolto intorno al



braccio. I circuiti all'interno del bracciale rilevano le piccole oscillazioni della pressione esercitata contro il bracciale dalla dilatazione e contrazione delle arterie nel braccio in risposta a ciascun battito del cuore. Il sistema misura quindi l'ampiezza di ciascuna onda di pressione, la converte in millimetri di mercurio e la visualizza sul display LCD sotto forma di valore digitale.

### GONFIAGGIO FUZZY

Questo apparecchio esegue il gonfiaggio FUZZY per alleviare lo stress sul braccio mentre il bracciale si gonfia. Rilevando gli impulsi durante il gonfiaggio è in grado di determinare per ogni singola misurazione se la pressione è sufficiente.

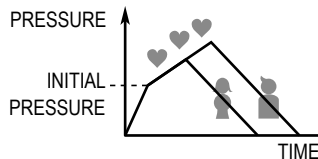

### SIMBOLO DEL BRACCIALE

Analizzando l'onda di pressione l'apparecchio stabilisce e indica se il bracciale non è correttamente avvolto al braccio. Il simbolo [ ] indica che il bracciale è applicato correttamente, mentre [ ] indica quando è avvolto eccessivamente stretto o allentato.

### SIMBOLO DI AFFIDABILITÀ

Tra gli aspetti più importanti della misura della pressione sanguigna si ricordano la modalità di applicazione del bracciale e lo stato di calma durante la sessione di misura. Essi possono infatti influire sui valori di misura che, quindi, potranno non essere corretti. Quando avverte che la misura sta per essere eseguita in condizioni corrette, cioè senza essere influenzata da tali aspetti, l'apparecchio visualizza il simbolo [ ].

### SIMBOLO DI CLASSIFICAZIONE OMS

I valori di pressione sanguigna misurati sono classificati in base alle linee guida OMS (1999). Quando le pressioni sistolica e diastolica rientrano in categorie diverse si applica la classe più elevata.

Per informazioni specifiche sulla propria pressione sanguigna si raccomanda di rivolgersi

a un medico. Non si deve giungere a conclusioni personali basandole solamente sull'indicazione di classificazione.

VISUALIZZAZIONE	CLASSIFICAZIONE OMS	SYS	DIA
	<b>Ipertensione (grave)</b>	>180	>110
	<b>Ipertensione (moderata)</b>	160-179	100-109
	<b>Ipertensione (lieve)</b>	140-159	90-99
	<b>Superiore al normale</b>	130-139	85-89
	<b>Normale</b>	120-129	80-84
	<b>Ottimale</b>	<120	<80

### VISUALIZZAZIONE DELLA PRESSIONE PULSATORIA

Questo apparecchio calcola e visualizza altresì la pressione pulsatoria.

Mentre la pressione sanguigna sistolica aumenta con l'età, quella diastolica tende a diminuire da circa cinquanta anni in poi. Poiché la pressione pulsatoria è la differenza tra la pressione sistolica e quella diastolica, ne consegue che anch'essa tende ad aumentare con l'età. Si pensa che la pressione pulsatoria sia in relazione alla rigidità delle arterie e proprio sulla base di questo la si sta studiando come uno dei possibili rischi circolatori. In genere si ritiene che 45 mmHg siano un valore normale. La pressione pulsatoria da sé non è indice di aterosclerosi. Tuttavia è importante mantenere sotto osservazione l'andamento della pressione pulsatoria nel tempo.

### SIMBOLO DI MOVIMENTO DEL CORPO

Il valore di pressione sanguigna misurato mentre il corpo si muove non è corretto, poiché

viene infatti influenzato da tale condizione.

Quando l'apparecchio rileva un movimento del corpo, analizza l'onda d'impulso e mostra il simbolo [  ] indicante la possibilità che il risultato della misurazione non sia corretto.

### SIMBOLO DI ARITMIA

La frequenza del polso può variare mentre si parla o ci si muove, oppure in caso di aritmia cardiaca. Quando la differenza tra l'intervallo più corto e più lungo tra onde d'impulso supera il 25%, l'apparecchio visualizza il simbolo [  ] indicando una condizione di aritmia.

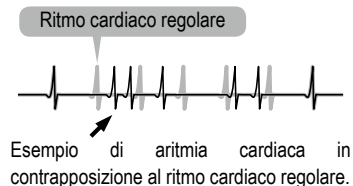

### FUNZIONE DI MEMORIA

I valori misurati vengono automaticamente salvati nel banco di memoria [1] o [2] affinché possano essere rivisti in un secondo tempo. Nei due banchi di memoria, ad esempio, si possono salvare le letture individuali di due persone, oppure quelle diurne e notturne separatamente per la stessa persona.

Ognuno può memorizzare sino a 60 letture. Quando si raggiunge questo numero l'apparecchio cancella la lettura più vecchia per fare spazio a una nuova.

Quando l'orologio è in funzione le letture salvate sono richiamabili insieme alla data e all'ora della misura. \*Per salvare data e ora è necessario attivare l'orologio prima ancora di avviare la misura della pressione.

L'apparecchio non salva i risultati che hanno dato luogo ad errore [Err].

### CURA E MANUTENZIONE

Si raccomanda di mantenere sempre l'apparecchio pulito. In particolare lo si dovrebbe pulire dopo ogni sessione d'uso. Per pulirlo è sufficiente strofinarlo con un panno soffice e asciutto. In particolare non si deve usare benzina né diluenti o altri tipi di solvente energico. Poiché il bracciale può assorbire sudore e altri fluidi, controllarlo accuratamente per individuare la presenza di sporco o scolorimento dopo ogni utilizzo. La fascia deve

essere pulita strofinandone delicatamente la superficie con un detergente sintetico. Se ciò si verifica, asciugare completamente il SPINA TUBO con aria. Non deve quindi essere lavata a macchina né strofinata energicamente.

Durante la conservazione dell'apparecchio non lo si deve sottoporre al peso di oggetti pesanti. Non piegarne con eccessiva forza il bracciale. Non scollegarlo dall'unità principale tirandone il TUBO DELL'ARIA, bensì afferrando il CONNETTORE DEL TUBO. Non avvolgere eccessivamente il TUBO DELL'ARIA. Nel caso in cui il prodotto venga conservato in ambienti con temperatura ambiente superiore a 40 °C o inferiore a 10 °C, lasciarlo a riposo per almeno 2 ore prima di effettuare una misurazione. Se si intende conservare l'apparecchio per un lungo periodo di tempo, rimuovere le batterie. Tenere le batterie lontano dalla portata dei bambini.

Interrompere immediatamente l'uso del prodotto e contattare il rivenditore o il produttore in caso di qualsiasi danno visibile trovato sul dispositivo.





Si consiglia di far controllare lo sfigmomanometro ogni 2 anni. Questa operazione può essere eseguita esclusivamente dal produttore o da aziende autorizzate dal produttore.

### CARATTERISTICHE TECNICHE

Modello	: DSK-1031
Principio di funzionamento	: Sistema oscillometrico
Indicatore	: Display LCD a 15 cifre
Intervallo di indicazione pressione	: Da 0 a 300 mmHg (pressione bracciale)
Intervallo di misurazione	: Da 50 a 250 mmHg (sistolica), da 40 a 140 mmHg (diastolica), da 40 a 160 pulsazioni/min. (frequenza polso)
Precisione*	: $\pm 3$ mmHg (pressione bracciale), $\pm 5\%$ del valore rilevato (frequenza polso)
Gonfiaggio	: Automatico (FUZZY)
Sgonfiaggio	: Automatico (valvola di controllo elettrica)
Scarico	: Valvola di scarico rapido automatica
Alimentazione	: Quattro batterie alcaline AA da 1,5 V (tipo LR6) a adattatore CA serie ADP-W5

Dati elettrici	: DC6V/4W, con quattro batterie LR6 Adattatore; AC100-240V, 50-60Hz, 0.12A, Unità; DC6V, $\equiv$ 500mA, con l'adattatore CA designato
Memoria	: 2 banchi, 60 misure salvabili in ciascuno di essi
Condizioni ambientali di funzionamento	: Da +10°C a +40°C, da 15% a 85% RH (non condensante)
Condizioni di trasporto e conservazione	: da -20°C a +60°C, da 10% a 95% RH (non condensante)
Bracciale	: Modello; DSC-EP10, circonferenza braccio; da 22 a 42 cm, parte applicata; BF
Unità principale	: Peso; Circa 250 g (senza batterie) Dimensioni; Circa 115 x 115 x 65.9 mm (L x P x H)
Grado di protezione IP	: IP20: protetto contro corpi solidi superiori a 12,5 mm di diametro; nessuna protezione contro l'acqua.
Grado di protezione dalle scosse elettriche	: Apparecchiatura internamente autoalimentata/ Apparecchiatura della classe II, parte applicata tipo BF
Modo d'uso	: Continuo
Classificazione	: Apparecchiatura internamente autoalimentata/Classe II
Vita utile prevista	: 5 anni

#### Legenda simboli

-  : parte applicata tipo BF
-  : Apparecchiatura della classe II
-  : Si prega di vedere il manuale d'uso o l'opuscolo.
-  : Conservare in luogo asciutto
-  : I prodotti elettrici ed elettronici utilizzati in questo strumento non devono essere trattati come rifiuti solidi urbani. Per il loro corretto smaltimento si raccomanda di osservare i regolamenti locali e/o nazionali riguardanti il riciclaggio. Nei Paesi della Comunità Europea si raccomanda di fare attenzione ai simboli apposti sulla confezione d'imballaggio o sullo strumento.

L'apparecchio è conforme alle norme EN1060-1:1995+A2:2009 sugli sfigmomanometri non invasivi Parte 1: Requisiti Generali e EN1060-3:1997+A2:2009 sugli sfigmomanometri non invasivi Parte 3: Requisiti supplementari per i sistemi elettro-meccanici di misurazione della pressione sanguigna.

\*Si garantisce la precisione dei valori misurati se compresi nella gamma di misura dell'apparecchio. Caratteristiche tecniche soggette a modifiche senza preavviso al fine di migliorare ulteriormente le prestazioni e la qualità del prodotto.

\*La precisione di misurazione del prodotto è stata dimostrata in base al protocollo ISO 81060-2. Nello studio clinico, K5 è stato utilizzato per determinare i valori di pressione diastolica in tutte le misurazioni auscultatorie.

\*Questo prodotto è destinato all'uso in ambienti con pressione atmosferica di uno.

## PRECAUZIONI E CONTROINDICAZIONI

Qualora vi troviate in terapia di dialisi oppure sotto assunzione di anticoagulanti, antiaggreganti o steroidi, non utilizzate questo apparecchio senza aver prima consultato il vostro medico. L'utilizzo dell'apparecchio nelle suddette condizioni potrebbe causare emorragie interne.

Per informazioni specifiche sulla propria pressione sanguigna, rivolgersi al proprio medico. Si raccomanda di non interpretare mai da soli i valori ottenuti.

L'apparecchio non deve essere usato dai portatori di dispositivi elettromedicali impiantati o applicati esternamente quali, ad esempio, uno stimolatore cardiaco, un

defibrillatore o un monitor elettrocardiografico. Esso non deve inoltre essere usato insieme ad attrezzature operatorie funzionanti ad alta frequenza.

Non usare l'apparecchio in ambienti esplosivi, ad esempio in un locale con sostanze anestetiche infiammabili o in una camera a ossigeno.

Si avverte l'utilizzatore che il sistema potrebbe non fornire una misurazione accurata se usato in condizioni di temperatura o umidità al di fuori dei limiti indicati nella sezione "Caratteristiche tecniche" di questo manuale.

Usare esclusivamente il bracciale e gli accessori specificati dal produttore. In caso

contrario non si garantisce l'ottenimento di misure corrette.

L'uso di questo dispositivo in aree in prossimità di telefoni portatili, forni a microonde o apparecchi simili caratterizzati da forti campi elettromagnetici potrebbe causare malfunzionamenti.

Non applicare la fascia su un braccio ferito, sottoposto ad accesso o terapia intravascolare, provvisto di shunt arteriovenoso o sul lato di una mastectomia o della rimozione di un nodo linfatico. In caso contrario il braccio stesso si potrebbe ulteriormente danneggiare.

Accertarsi che il gonfiaggio del bracciale non ostacoli a lungo la circolazione sanguigna. Prestare altresì attenzione a qualsiasi perdita funzionale temporanea di altri apparecchi medicali di monitoraggio eventualmente applicati allo stesso braccio cui è applicato il bracciale stesso.

Per evitare qualsiasi lesione dannosa a causa d'interferenze al flusso circolatorio da parte del gonfiaggio:

- Prima della misura accertarsi che il TUBO FLESSIBILE non sia attorcigliato. In caso contrario il gonfiaggio potrebbe non avvenire correttamente o si estenderebbe eccessivamente nel tempo
- Non eseguire la misurazione ripetutamente.

Al fine di evitare qualsiasi possibilità di strangolamento accidentale, mantenete l'apparecchio al di fuori della portata dei bambini ed inoltre evitate di appendere al collo il TUBO DELL'ARIA.

L'apparecchio contiene parti ad alta precisione; evitare perciò di esporlo a forti

## CONSIGLI SULLA MISURAZIONE DELLA PRESSIONE SANGUIGNA

La pressione del sangue è la misura della forza esercitata dal cuore quando pompa sangue nelle arterie e la resistenza che le vene offrono a questo stesso flusso.

La pressione del sangue varia con facilità sotto l'influenza di fattori mentali e fisici e

variazioni termiche e di umidità, urti, polvere, lanugine e luce solare diretta. Non lasciar cadere o colpire l'unità. Prestare attenzione a non esporre l'unità ad umidità. Questo apparecchio non è impermeabile.

Non premere sul display né eccessivamente sui tasti dell'apparecchio. né capovolgerlo con il display rivolto in basso.

Non rimuovere le batterie o scollegare l'adattatore CA mentre l'apparecchio è acceso.

Durante la misurazione non toccare il connettore d'uscita dell'adattatore CA.

Non smontare o modificare l'apparecchio.

Gonfiate la fascia solamente quando essa è avvolta al braccio.

Il dispositivo contiene piccole parti e batterie che un bambino o gli animali domestici potrebbero ingerire. Questi componenti devono perciò essere sempre tenuti lontani dalla portata dei bambini e degli animali domestici.

Questo prodotto non è progettato per l'uso autonomo da parte di persone non specificate in aree pubbliche.

Non applicare la fascia sul braccio sul quale si sta eseguendo l'infusione endovenosa.

Qualsiasi incidente grave verificatosi in relazione al dispositivo deve essere segnalato al produttore e all'autorità competente del proprio paese o della propria area. Se non si dispone delle informazioni di contatto di tale autorità, contattare il produttore o il rappresentante autorizzato UE le cui informazioni di contatto sono indicate in questo manuale di istruzioni.

**non è mai costante.**

In generale, la pressione del sangue è maggiore durante le ore lavorative e gradualmente diminuisce durante il pomeriggio e nelle ore serali. È bassa durante il sonno ed aumenta a

velocità relativamente elevate una volta alzati dal letto.

Cause delle variazioni della pressione sanguigna

- Movimenti del corpo
- Conversazione
- Tensione mentale
- Agitazione
- Emozioni
- Pasti
- Assunzione di bevande alcoliche
- Fumo
- Recente orinazione o evacuazione
- Temperatura ambiente
- Variazioni nell'ambiente circostante quali movimento, rumore, ecc.

**Il valore della pressione sanguigna misurata a domicilio tende ad essere inferiore rispetto a quello misurato in ospedale, in clinica o presso l'ambulatorio medico.**

Ciò accade perché si è di solito ansiosi in ospedale e rilassati in casa propria. È importante conoscere il valore normale della pressione sanguigna stabile misurata in casa.

**Sottoporre i propri valori di pressione sanguigna ad un medico qualificato.**

I valori di pressione sanguigna possono essere leggermente diversi a seconda dell'età, peso e condizioni generali. Si raccomanda di non interpretare mai da soli i valori ottenuti.

## PREPARAZIONE ALL'USO

Prima di usare l'apparecchio è necessario installare le batterie e attivare l'orologio. Esso è utilizzabile anche senza orologio. In tal caso tuttavia non è possibile salvare la data e l'ora delle misure per poterle rivedere in un secondo tempo. Quando si rimuove le batterie l'apparecchio cessa di funzionare.

Lo si può tuttavia usare con l'adattatore CA. Véase la página 46.

### 1 INSERIMENTO DELLE BATTERIE

Aprire il coperchio del vano portabatterie premendo la sporgenza situata tra [ **PUSH** ] e [ **■** ] ubicata sul fondo dell'unità principale.

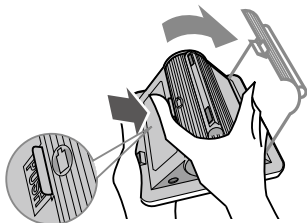

Prima di misurare la pressione del sangue, rilassatevi per circa cinque minuti in un ambiente tranquillo.

La pressione del sangue va misurata mantenendo la corretta postura del corpo e, mentre la si esegue, non ci si deve né muovere né parlare.

Prima di misurare la pressione sanguigna, evitare di compiere sforzi fisici, mangiare, bere alcool, fumare ed altre attività che influenzano il valore della pressione sanguigna.

Misurare la pressione ogni giorno alla stessa ora.

Durante la misurazione della pressione sanguigna la temperatura ambiente deve essere di circa 20°C.

Le letture potrebbero tuttavia variare a seconda della posizione assunta, sia essa da seduti o da distesi.

Inseritevi quattro batterie di tipo "AA".  
Accertatevi che le polarità siano orientate secondo i contrassegni (+) e (-) riportati all'interno del vano portabatterie.

Le batterie sono facilmente inseribili e rimuovibili semplicemente premendone il polo (-) contro la molla.

È altresì possibile usare batterie al nichel-metallo idruro.

NOTA: l'apparecchio non ricarica questo tipo di batterie. A questo scopo è pertanto necessario usare un caricabatteria del tipo specificato. Per maggiori informazioni sull'uso di queste batterie si prega di leggerne le istruzioni.

Non appena s'installano le batterie si sente un segnale acustico.

NOTA: non lo si sente quando si collega l'adattatore CA.

**BATTERIE  
AA (LR6)**

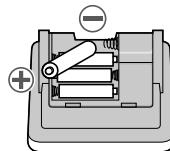

Richiudete il vano portabatterie.

Durante la chiusura non esercitate eccessiva forza sul coperchio. Inserire innanzi tutto le due linguette nei ricettacoli dell'unità principale (figura 1). Chiudere quindi il coperchio premendo la parte [  ] (figura 2). Lo si deve chiudere completamente e saldamente (figura 3).

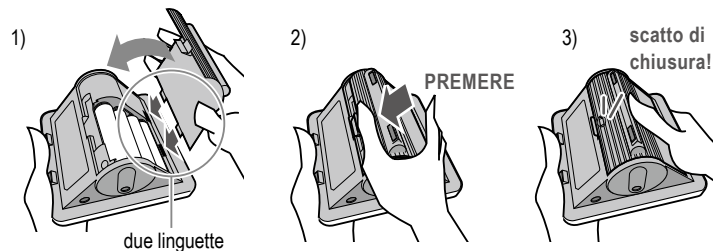

Quando le batterie si stanno scaricando il simbolo della batteria [  ] lampeggia. In questa condizione l'apparecchio non può essere usato per le misurazioni. Occorre pertanto sostituire tutte le batterie con altrettante nuove avendo l'accortezza di non usare contemporaneamente batterie di tipo diverso.

Mentre con la visualizzazione di questo simbolo l'apparecchio non può eseguire misure, la visione delle letture salvate in memoria continua ad essere possibile. Durante le misure e il gonfiaggio del bracciale, infatti, è necessaria più energia di quanta ne sia richiesta dalla semplice visualizzazione dei dati sul display. Per continuare con le misurazioni è quindi necessario sostituire tutte le batterie.

*Le batterie incluse sono di tipo per monitoraggio, e la loro durata potrebbe essere inferiore rispetto a quella delle batterie disponibili in commercio.*

## 2 REGOLAZIONE DELLA DATA E DELL'ORA E ATTIVAZIONE DELL'OROLOGIO

Premere il TASTO "SET" sino a quando inizia a lampeggiare "20 11".

La regolazione dell'orologio avviene, nell'ordine, per anno, mese, giorno, ore e minuti.

Per fare incrementare il numero lampeggiante premere il TASTO DI MEMORIA [1], oppure il TASTO DI MEMORIA [2] per farlo diminuire. Tenendo questi tasti premuti lo scorrimento delle cifre diviene più veloce. Una volta raggiunta l'impostazione desiderata premere nuovamente il tasto "SET" per confermare il numero regolato e fare lampeggiare quello successivo da regolare. Premendo il tasto "START/STOP" l'impostazione ha termine.

Una volta regolate le date e l'ora l'orologio si attiva. La sua condizione di attivazione viene confermata dalla visualizzazione dell'ora anche ad apparecchio spento.



## USO DELL'ADATTATORE DI RETE CA

La presa CA è situata su un lato del misuratore.

Si raccomanda di usare esclusivamente l'adattatore CA del tipo specificato.

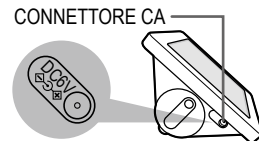

Mentre l'adattatore è in uso è possibile rimuovere le batterie. Tuttavia non appena lo si scollega l'orologio si disattiva e, pertanto, per mantenerlo sempre in funzione si suggerisce di lasciare le batterie sempre inserite. Anche se s'intende tenere le batterie inserite solo per mantenere l'orologio in funzione si suggerisce di eseguire qualche misura senza adattatore per impedire che il loro inutilizzo prolungato divenga causa di fuoriuscita del liquido interno.

Non collegare l'adattatore CA a una presa elettrica non facilmente accessibile.

## ESECUZIONE DI UNA SESSIONE DI MISURA

Prima di avviare la misura della pressione sanguigna è necessario inserire il TUBO DELL'ARIA nel corrispondente CONNETTORE.

CONNETTORE DELL'ARIA

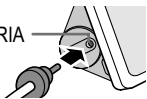

Il bracciale è applicabile su braccia di circonferenza compresa tra 22 e 42 cm. Prima d'iniziare è pertanto opportuno accertarsi che il proprio braccio rispetti queste misure.

### 1 SEDERSI SU UNA SEDIA E APPLICARE LA FASCIA.

Trovare un tavolo e una sedia sulla quale si possa stare comodamente seduti con i piedi che poggiano bene sul pavimento e le braccia e la schiena anch'esse ben appoggiate.

Protezione elettrica: questo apparecchio è doppiamente isolato e protetto da un fusibile termico primario contro i cortocircuiti e i sovraccarichi.

Involucro e coperchi di protezione: l'unità principale è protetta da qualsiasi possibilità di contatto con parti sotto tensione o comunque conduttrici di elettricità (le dita, ganci ecc.)

La condizione di corretta applicazione del bracciale è verificabile solamente quando esso è posizionato nel punto più appropriato e, inoltre, è orientato correttamente.

Se si applica la fascia sopra abbigliamento pesante, abbigliamento attillato che possa limitare la circolazione del sangue nella parte superiore del braccio oppure con la manica arrotolata, le misure di pressione potrebbero risultare inaccurate.



La fascia deve essere applicata al braccio sinistro mantenendo il tubo dell'aria rivolto verso la mano.

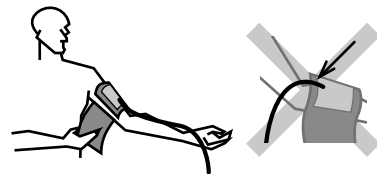

Avvolgere il bracciale e bloccarlo con il velcro dopo essersi accertati che il bordo inferiore si trovi a circa 2-3 cm dalla piega interna del gomito.

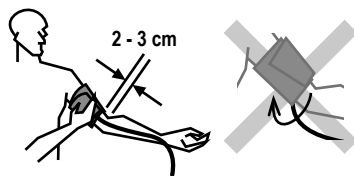

La fascia dovrebbe essere stretta in modo aderente ma confortevole, lasciando sufficiente spazio per l'introduzione di due dita tra essa e il braccio.

Se il bracciale viene avvolto troppo stretto o troppo allentato rispetto a come indicato, i valori di pressione sanguigna potrebbero risultare imprecisi.

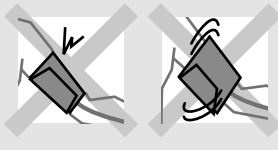

Regolare la posizione del bracciale per assicurarsi che il TUBO FLESSIBILE DELL'ARIA fuoriesca al centro dell'avambraccio verso il palmo della mano.

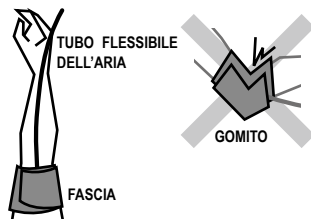

Premere la superficie del bracciale per accertarsi che sia fissato saldamente.

**2** L'avambraccio deve poggiare in modo naturale sul tavolo e durante la misura la fascia deve risultare all'altezza del cuore.

Se il bracciale è a livello più basso (o più alto) del cuore, i valori della misurazione tendono ad aumentare (o a diminuire).

**Respirare profondamente e rilassarsi.**  
**Durante la sessione di misura non ci si deve muovere né si deve parlare.**  
 Durante la sessione di misura non accavallare le gambe.  
 Non trattenere il respiro.



### 3 ACCENDERE IL MISURATORE.

Premere il tasto "START/STOP".

Il bracciale inizia a scaricare l'aria.

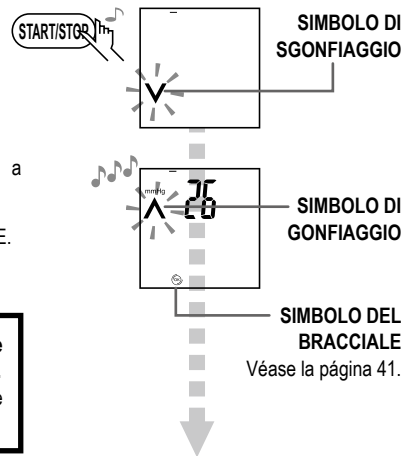

Il bracciale inizia automaticamente a gonfiarsi.

CAppare il SIMBOLO DEL BRACCIALE.

**Per annullare la misurazione premere il TASTO "START/STOP".**

Il misuratore scaricherà l'aria e quindi si spegnerà.



Il gonfiaggio si arresta al raggiungimento della pressione ottimale e all'inizio dello sgonfiaggio.

Non appena l'apparecchio rileva il battito cardiaco ne visualizza il simbolo.

Il bracciale inizia a scaricare l'aria e, completandosi la misura, sul display ne appaiono i valori.

Per informazioni sul simbolo [  ] si prega di vedere a pagina 41.

Per informazioni sul simbolo [  ] si prega di vedere a pagina 42.

Per informazioni sull'indicazione [Err] si prega di vedere a pagina 51.

#### RIPETIZIONE AUTOMATICA DEL GONFIAGGIO

Se si muove o si applica tensione al braccio l'apparecchio potrebbe automaticamente stabilire di ripetere più volte il gonfiaggio per ottenere una misura più affidabile. Tale ripetizione non significa quindi che il misuratore non sta funzionando correttamente.

SIMBOLO DEL  
BATTITO CARDIACO

FREQUENZA POLSO

SIMBOLO DELLA  
MEMORIA

SISTOLICA

DIASTOLICA

SIMBOLO DI AFFIDABILITÀ

SIMBOLO DI CLASSIFICAZIONE OMS

PRESSIONE PULSATORIA

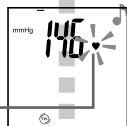

#### 4 SELEZIONARE IL BANCO DI MEMORIA IN CUI SALVARE LE MISURE.

Sotto il TASTO DI MEMORIA appare il SIMBOLO DELLA MEMORIA.

Con il tocco del TASTO DI MEMORIA si commuta tra i due banchi.



SIMBOLO DELLA MEMORIA

L'apparecchio salva le letture nel banco di MEMORIA [1] o [2] in base a quale dei due era selezionato al momento dello spegnimento dopo l'ultima misura effettuata. È pertanto raccomandabile controllarlo subito dopo una misurazione. Per informazioni sulla funzione di memoria si prega di vedere alle pagine 42.

#### 5 SPEGNERE IL MISURATORE.

Premere il tasto "START/STOP".

L'apparecchio si spegne. Esso in ogni caso si spegnerà automaticamente dopo 3 minuti d'inattività.

**Non eseguite misure ripetute, poiché la congestione di sangue potrebbe determinare false letture. Lasciate riposare il braccio per almeno cinque minuti.**

# VISIONE DELLE MISURE SALVATE (FUNZIONE DI MEMORIA)

Spegnere il misuratore con il TASTO "START/STOP" una volta visualizzati i risultati della misurazione.

Per informazioni sulla funzione di memoria si prega di vedere a pagina 42.

## 1 TOCCARE IL TASTO DI MEMORIA.

Toccare il TASTO DI MEMORIA [1] per rivedere le letture salvate nel banco di memoria [1] e il TASTO DI MEMORIA [2] per rivedere quelle salvate nel banco [2].

Appare il valore medio delle letture salvate.

Nota: il valore medio appare soltanto quando vi sono almeno due letture salvate.

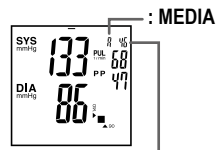

## 2 TOCCARE NUOVAMENTE LO STESSO TASTO DI MEMORIA.

Appare l'ultima lettura salvata nel banco di memoria selezionato.

In cima al display appaiono alternativamente il numero della memoria, la data e l'ora. La lettura più recente viene indicata come memoria "No. 1".

Con il TASTO DI MEMORIA si richiamano, dal più recente al più vecchio, i risultati salvati.

Il numero più grande è il risultato più vecchio.

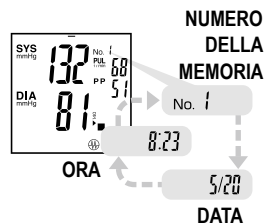

## COMMUTAZIONE TRA LE MEMORIE

Quando si tocca il TASTO DI MEMORIA [2] mentre sono visualizzate le letture del banco [1] l'apparecchio visualizza le letture salvate nel banco [2]; toccando nuovamente il tasto [1] riprende a visualizzare le misure salvate nel banco [1].

## 3 SPEGNERE IL MISURATORE.

Premere il tasto "START/STOP".

Anche se non lo si spegne manualmente esso si spegne automaticamente dopo 30 secondi d'inattività.

## CANCELLAZIONE DELLE LETTURE SALVATE

### Cancellazione di singole letture

Premere il tasto memoria per visualizzare le ultime letture. Scorrere quindi le letture premendo ripetutamente il tasto memoria fino a raggiungere la lettura da cancellare. Tenere premuto il tasto memoria per 4 secondi finché il display non inizierà a lampeggiare e continuare per altri 4 secondi finché la lettura non sarà cancellata e il display azzerato [ - - - ].

### Cancellazione di tutte le letture in un banco di memoria.

Selezionare e visualizzare le letture medie del banco di memoria da cancellare. Cancellare quindi le letture tenendo continuamente premuto il tasto memoria finché il display non sarà azzerato [ - - - ], come indicato nel paragrafo precedente relativo alla cancellazione di singole letture.

## ELIMINAZIONE DELL'ERRORE

???

La pressione sanguigna è eccessivamente alta o bassa.

L'operazione di misura non è stata eseguita nella corretta posizione del corpo, oppure la fascia è stata avvolta in modo non corretto. **Verificare nuovamente la procedura di misura.**

La misura è stata influenzata da un movimento del corpo, oppure il soggetto ha parlato. **Durante la misurazione, rimanete immobili ed in silenzio.**

L'operazione di misura è stata eseguita subito dopo un esercizio fisico o altre attività che possono influenzarla. **Ripetere la misurazione dopo essere rimasti a riposo per almeno 5 minuti. Consultare la sezione "CONSIGLI SULLA MISURAZIONE DELLA PRESSIONE SANGUIGNA".**

???

I valori misurati cambiano ogni volta.

La pressione sanguigna è infatti influenzata dalle condizioni mentali e fisiche, oppure dalle condizioni della misurazione. **Deve essere quindi misurata sempre nella medesima condizione.**

???

Il valore misurato a casa propria normalmente differisce da quello misurato in ospedale.

La pressione sanguigna può variare a causa dell'agitazione che normalmente si prova in ospedale rispetto alla condizione di maggior relax a casa propria. **Eventualmente si suggerisce di mostrare al proprio medico le misure effettuate da sé a casa.**

La pressione sanguigna cambia continuamente nell'arco delle 24 ore in base alle proprie condizioni fisiche e mentali. Ad esempio varia quando si mangia o si beve e mentre si fuma, si fa esercizio fisico o il bagno. Essa è altresì influenzata dalle condizioni mentali, ad esempio in caso di tensione o rilassatezza; conoscere la propria condizione di salute e misurare la pressione regolarmente è quindi importante per riuscire a determinarne la tendenza. Si raccomanda quindi di stabilire regole personalizzate, anche per quanto riguarda le condizioni di misura, e inoltre di misurare la pressione ogni giorno.

???

L'apparecchio ripete il gonfiaggio.

L'apparecchio comanda nuovamente il gonfiaggio del bracciale quando rileva un cambio improvviso di pressione eventualmente dovuto a un movimento del corpo o a uno sforzo esercitato sul braccio. Il gonfiaggio sarà ripetuto sino al corretto rilevamento della pressione sanguigna. **Tale ripetizione non significa quindi che il misuratore non sta funzionando correttamente. Durante la misura non muovere il corpo né parlare.**

Err  
300

[Err 300] appare.

Si è verificata una condizione di sovrappressione: benché il bracciale si sia gonfiato alla massima pressione, l'apparecchio non è riuscito a rilevare la pressione perché si è compiuto un movimento o si è parlato. **Durante la misura non muovere il corpo né parlare.**

Err  
-1

Err  
-3

[Err -1] o [Err -3] appare.

L'apparecchio non è riuscito a rilevare la pressione perché si è compiuto un movimento o si è parlato. **Durante la misura non muovere il corpo né parlare.**

Err  
-2

[Err -2] appare.

Il bracciale non è correttamente collegato al misuratore. **Collegare correttamente il connettore dell'aria.**

Il bracciale non è correttamente avvolto. **Avvolgerlo correttamente al braccio.**



[] appare.

Le batterie sono quasi scariche. **Sostituire tutte le batterie con altrettante nuove.**



[0 0] appare.

Durante l'installazione delle batterie si è toccato il TASTO "START/STOP".  
**Spegnere il misuratore e premere una volta il TASTO "START/STOP".**

???

Il display non mostra alcuna indicazione.

Le batterie sono esaurite. **Sostituire tutte le batterie con altrettante nuove.**

Le batterie non sono correttamente inserite. **Reinserire le batterie nella posizione corretta.**

I punti di contatto delle batterie non sono puliti. **Pulire i contatti delle batterie con un panno asciutto.**

Non è collegato l'adattatore CA. **Collegare l'adattatore CA.**

Non toccare i tasti con la punta o l'unghia del dito. **Li si deve toccare con il polpastrello.**

???

Sul display non appare l'orologio.

Non è stato impostato. NOTA: quando si rimuovono le batterie e/o l'adattatore CA l'orologio si disattiva. **Occorre quindi regolare nuovamente la data e l'ora affinché si riattivi.**

???

La data e l'ora delle misure appaiono rispettivamente come [ -/-/- ] e [ -.:-- ].

L'orologio non è stato impostato. **Occorre regolare nuovamente la data e l'ora affinché si riattivi.**

La misura è stata eseguita prima ancora d'impostare l'orologio. **Non è possibile salvare la data e l'ora in memoria sin tanto che l'orologio non è in funzione.**

Qualora non si riesca ad eseguire correttamente le misure pur avendo provveduto all'applicazione dei metodi sopra descritti, si raccomanda di rivolgersi al rivenditore. L'apparecchio non deve essere smontato né se ne devono manomettere le parti interne.

## DESCRIZIONE TECNICA PER I DISTURBI ELETTROMAGNETICI

DSK-1031 è conforme allo standard per i disturbi elettromagnetici, IEC60601-1-2:2014. In quanto si tratta di un'apparecchiatura elettromedicale, devono essere adottate speciali precauzioni per quanto riguarda i disturbi elettromagnetici quando si utilizza il dispositivo, in base alle informazioni fornite di seguito.

- Il dispositivo non deve essere utilizzato in ambienti in cui l'intensità del disturbo elettromagnetico è alta, per esempio nelle vicinanze di apparecchi chirurgici ad alta frequenza e apparecchiatura MRI (imaging a risonanza magnetica), ecc.
- L'uso del dispositivo accanto o impilato sopra altre apparecchiature deve essere evitato in quanto ciò potrebbe causare un funzionamento scorretto.

- L'uso di accessori diversi da quelli specificati o forniti dal produttore potrebbe causare maggiori emissioni elettromagnetiche o una minore immunità elettromagnetica del dispositivo, con conseguente funzionamento scorretto.
- Le apparecchiature portatili per comunicazioni in radiofrequenza (comprese periferiche come cavi dell'antenna e antenne esterne) devono essere utilizzate ad almeno 30 cm di distanza da qualsiasi parte dell'apparecchio, inclusi i cavi specificati. In caso contrario, si potrebbe verificare una degradazione delle prestazioni dell'apparecchio

Contattare il rivenditore o il produttore per informazioni specifiche riguardanti la conformità allo standard.

## ΠΕΡΙΕΧΟΜΕΝΑ

ΟΝΟΜΑΤΑ ΑΝΤΑΛΛΑΚΤΙΚΩΝ ΚΑΙ ΕΞΑΡΤΗΜΑΤΑ ΠΡΟΪΟΝΤΟΣ .....	5 3
ΓΕΝΙΚΕΣ ΠΛΗΡΟΦΟΡΙΕΣ .....	5 3
ΠΡΟΕΙΔΟΠΟΙΗΣΗ ΚΑΙ ΠΡΟΦΥΛΑΞΗ .....	5 6
ΣΥΜΒΟΥΛΕΣ ΓΙΑ ΤΗ ΜΕΤΡΗΣΗ ΤΗΣ ΑΡΤΗΡΙΑΚΗΣ ΣΑΣ ΠΙΕΣΗΣ .....	5 8

ΠΡΟΕΤΟΙΜΑΣΙΑ ΠΡΙΝ ΤΗ ΧΡΗΣΗ .....	5 8
ΠΡΑΓΜΑΤΟΠΟΙΗΣΗ ΜΕΤΡΗΣΗΣ .....	6 0
ΠΡΟΒΟΛΗ ΤΩΝ ΑΠΟΘΗΚΕΥΜΕΝΩΝ ΡΥΘΜΙΣΕΩΝ (ΛΕΙΤΟΥΡΓΙΑ ΜΝΗΜΗΣ) .....	6 3
ΑΝΤΙΜΕΤΩΠΙΣΗ ΠΡΟΒΛΗΜΑΤΩΝ .....	6 4
ΤΕΧΝΙΚΗ ΠΕΡΙΓΡΑΦΗ ΤΩΝ ΗΛΕΚΤΡΟΜΑΓΝΗΤΙΚΩΝ ΔΙΑΤΑΡΑΧΩΝ .....	6 5

## ΟΝΟΜΑΤΑ ΑΝΤΑΛΛΑΚΤΙΚΩΝ ΚΑΙ ΕΞΑΡΤΗΜΑΤΑ ΠΡΟΪΟΝΤΟΣ

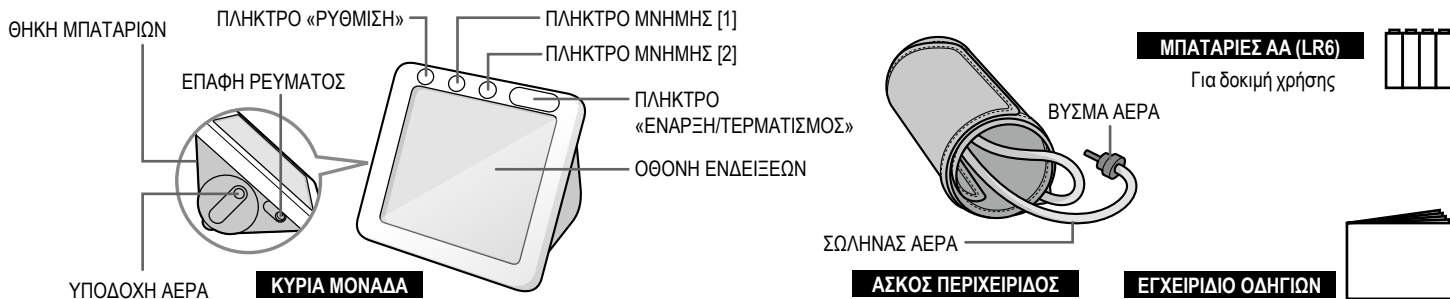

## ΓΕΝΙΚΕΣ ΠΛΗΡΟΦΟΡΙΕΣ

### ΕΝΔΕΙΞΙΣ ΧΡΗΣΗΣ

Το προϊόν αυτό προορίζεται για τη μη-εισβολική μέτρηση της συστολικής και της διαστολικής αρτηριακής πίεσης, τον προσδιορισμό της συχνότητας παλμών και υπολογισμό της πίεσης παλμών σε ενήλικες σε περιβάλλον οικιακής υγειονομικής περίθαλψης. Το προϊόν δεν έχει

σχεδιαστεί για χρήση σε νεογνά. Συμβουλευτείτε το γιατρό ή θεραπευτή σας για χρήση αυτού του προϊόντος για να μετρήσετε την αρτηριακή πίεση ενός παιδιού ή ατόμου σε εγκυμοσύνη ή σε κατάσταση προ-εκλαμψίας.

## ΜΕΘΟΔΟΣ ΜΕΤΡΗΣΗΣ

Αυτό το προϊόν εφαρμόζει την παλμομετρική μέθοδο μέτρησης της αρτηριακής πίεσης και της συχνότητας επανάληψης παλμών. Ο ασκός περιχειρίδος είναι ενωμένο με την κύρια μονάδα και τυλίγεται γύρω από το χέρι. Κυκλώματα μέσα στον ασκό ανιχνεύουν τις μικρές ταλαντώσεις πίεσης κόντρα στον ασκό που παράγονται από τη διαστολή και συστολή των αρτηριών στο χέρι ως απόκριση σε κάθε χτύπημα της καρδιάς. Αφού μετρηθεί το πλάτος κάθε κύματος πίεσης, μετατρέπεται σε χιλιοστά υδραργύρου και εμφανίζεται στην οθόνη υγρών κρυστάλλων (LCD) ως ψηφιακή τιμή.

## ΔΙΑΣΤΟΛΗ FUZZY

Το προϊόν αυτό μεταχειρίζεται διαστολή FUZZY για να χαλαρώσει την πίεση στον βραχίονα κατά τη διαστολή του ασκού. Αυτό το προϊόν έχει τη δυνατότητα να καθορίζει την επαρκή πίεση για κάθε μέτρηση, ανιχνεύοντας τις ενδείξεις παλμού όσο διαστέλλεται.

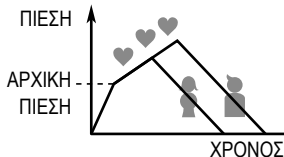

## ΕΝΔΕΙΞΗ ΑΣΚΟΥ

Αυτό το προϊόν προβάλλει αν ο ασκός είναι τοποθετημένος κατάλληλα ή όχι αναλύοντας την κύμανση πίεσης. Το [ ] δηλώνει ότι ο ασκός είναι τοποθετημένος κατάλληλα αλλά το [ ] δηλώνει ότι ο ασκός ενδέχεται να είναι τυλιγμένος πολύ σφικτά ή πολύ χαλαρά.

## ΕΝΔΕΙΞΗ ΣΤΑΘΕΡΟΤΗΤΑΣ ΜΕΤΡΗΣΕΩΝ

Μερικοί σημαντικοί παράγοντες στη μέτρηση της αρτηριακής πίεσης είναι πόσο κατάλληλα είναι τοποθετημένος ο ασκός και πόσο ήρεμοί είστε κατά τη διάρκεια της μέτρησης. Αυτοί οι παράμετροι μπορούν να επηρεάσουν τις τιμές μέτρησης και αυτές οι τιμές δεν μπορούν να θεωρηθούν σωστές τιμές. Αυτό το προϊόν δείχνει [ ] όταν υποτίθεται ότι η μέτρηση γίνεται σε καλές συνθήκες χωρίς επιρροές από τέτοιους παράγοντες.

## ΕΝΔΕΙΞΗ ΤΑΞΙΝΟΜΗΣΗΣ ΠΟΙΟΣ

Οι τιμές μέτρησης αρτηριακής πίεσης ταξινομούνται με κατευθυντήρια γραμμή το ΠΟΙΟΣ

(1999).

Ισχύει η ανώτερη κατηγορία όταν η συστολική και η διαστολική πίεση προκύπτουν σε διαφορετικές κατηγορίες.

Για συγκεκριμένες πληροφορίες σχετικά με την αρτηριακή σας πίεση, επικοινωνήστε με το γιατρό σας. Μην κρίνετε μόνοι σας τα αποτελέσματα των μετρήσεων.

ΕΝΔΕΙΞΗ	ΤΑΞΙΝΟΜΗΣΗ ΠΟΙΟΣ	SYS	DIA
	Υπέρταση (Οξεία)	>180	>110
	Υπέρταση (Μέτρια)	160-179	100-109
	Υπέρταση (Ήπια)	140-159	90-99
	Ανώτερα όρια φυσιολογικής	130-139	85-89
	Κανονική	120-129	80-84
	Βέλτιστη	<120	<80



## ΕΝΔΕΙΞΗ ΠΙΕΣΗΣ ΠΑΛΜΟΥ

Το προϊόν αυτό υπολογίζει και προβάλλει την πίεση παλμού.

Ενώ η συστολική αρτηριακή πίεση αυξάνεται με την ηλικία, η διαστολική αρτηριακή πίεση έχει την τάση να μειώνεται κοντά στην ηλικία των 50. Η τιμή πίεσης παλμού προκύπτει αφαιρώντας τη διαστολική τιμή από τη συστολική τιμή και επομένως η πίεση παλμού έχει την τάση να αυξάνεται με την ηλικία. Η πίεση παλμού έχει θεωρηθεί να σχετίζεται με την ακαμψία της αρτηρίας και έχει μελετηθεί ως ένας από τους παράγοντες κινδύνου κυκλοφορικού. Θεωρείται μερικές φορές ότι τα 45 mmHg πίεσης παλμού είναι φυσιολογική τιμή. Μόνο η πίεση παλμού δεν υποδηλώνει αρτηριακή σκλήρωση. Ωστόσο, είναι σημαντική η παρατήρηση της πίεσης παλμού σε μακροπρόθεσμη βάση.

## ΕΝΔΕΙΞΗ ΚΙΝΗΣΗΣ ΣΩΜΑΤΟΣ

Η τιμή αρτηριακής πίεσης που μετρήθηκε ενώ κινιόσασταν δεν μπορεί να θεωρηθεί σωστή τιμή επειδή η κίνηση σώματος μπορεί να επηρεάσει την αρτηριακή πίεση.

Το προϊόν αυτό αναλύει την κύμανση παλμού και εμφανίζει [  ] όταν ανιχνεύεται κίνηση σώματος. Το [  ] δηλώνει ότι τα αποτελέσματα ενδέχεται να είναι επηρεασμένα από την κίνηση σώματος.

## ΕΝΔΕΙΞΗ ΑΚΑΝΟΝΙΣΤΟΥ ΡΥΘΜΟΥ ΠΑΛΜΟΥ

Ο ρυθμός παλμού μπορεί να διαταραχθεί από ομιλία, κίνηση ή αρρυθμία. Το προϊόν αυτό εμφανίζει [  ] όταν η διαφορά του συντομότερου και του μεγαλύτερου διαστήματος ανάμεσα στις κυμάνσεις παλμού είναι πάνω από 25%, δηλώνοντας ακανόνιστο ρυθμό παλμού.



Παράδειγμα μη φυσιολογικού ρυθμού παλμών σε σύγκριση με φυσιολογικό ρυθμό παλμών

## ΛΕΙΤΟΥΡΓΙΑ ΜΝΗΜΗΣ

Οι τιμές μέτρησης αποθηκεύονται αυτόματα για μετέπειτα ανασκόπηση σε καθεμία από τις δύο τράπεζες μνήμης, [1] ή [2]. Αυτές οι δύο τράπεζες μνήμης μπορούν να χρησιμοποιηθούν για αποθήκευση μετρήσεων δύο ατόμων ξεχωριστά ή για αποθήκευση πρωινών και βραδινών μετρήσεων ξεχωριστά.

Κάθε τράπεζα μπορεί να αποθηκεύσει μέχρι 60 μετρήσεις. Όταν ο αριθμός αποθηκευμένων μετρήσεων φτάσει τους 60, θα διαγραφεί η παλαιότερη μέτρηση για να αποθηκευθεί η καινούρια.

Όταν η λειτουργία ρολογιού είναι ενεργοποιημένη, οι αποθηκευμένες μετρήσεις ανακαλούνται με την ημερομηνία και ώρα μέτρησης. \*Χρειάζεται να είναι ενεργοποιημένο το ρολόι πριν από τη μέτρηση για να αποθηκευθούν η ημερομηνία και η ώρα μαζί με την τιμή μέτρησης.

Τα αποτελέσματα [Err] δεν αποθηκεύονται.

## ΦΡΟΝΤΙΔΑ ΚΑΙ ΣΥΝΤΗΡΗΣΗ

Διατηρείτε το προϊόν καθαρό. Μετά τη χρήση επιθεωρείστε για την καθαριότητά του. Για

καθαρισμό, χρησιμοποιήστε μόνο ένα μαλακό στεγνό ύφασμα. Μην χρησιμοποιείτε βενζίνη, διαλυτικό βαφής ή άλλα ισχυρά διαλυτικά. Καθώς ο ασκός μπορεί να απορροφήσει ιδρώτα και άλλα υγρά, ελέγχετε τον για λεκέδες και αποχρωματισμό έπειτα από κάθε χρήση. Όταν καθαρίζετε τον ασκό περιχειρίδης, χρησιμοποιείτε συνθετικό απορρυπαντικό και τρίβετε απαλά την επιφάνεια. Στεγνώστε τα στον αέρα τελείως. Φροντίστε να μην μπει ποτέ υγρό στο ΣΩΛΗΝΑ ΑΕΡΑ. Μην το πλένετε σε μηχανή ούτε να το τρίβετε.

Όταν φυλάσσετε το προϊόν, μην τοποθετείτε πάνω του βαριά αντικείμενα. Μην διπλώνετε ή δένετε τον ασκό βίαια. Για να αποσυνδέσετε τον ασκό από τη βασική μονάδα, μην τραβάτε την ΥΠΟΔΟΧΗ ΑΕΡΑ αλλά κρατήστε την ΥΠΟΔΟΧΗ ΑΕΡΑ και αποσυνδέστε τη. Μην τυλίγετε πολύ σφικτά σπειροειδώς τον ΣΩΛΗΝΑ ΑΕΡΑ. Σε περίπτωση που το προϊόν έχει αποθηκευτεί σε περιβάλλον με θερμοκρασία περιβάλλοντος πάνω από 40°C ή κάτω από 10°C, αφήστε το για τουλάχιστον 2 ώρες πριν κάνετε μια μέτρηση. Αφαιρέστε τη μπαταρία εάν πρόκειται να αποθηκεύσετε το όργανο για παρατεταμένη χρονική περίοδο. Διατηρήστε τις μπαταρίες μακριά από παιδιά.

Σταματήστε αμέσως τη χρήση του προϊόντος και επικοινωνήστε με τον αντιπρόσωπο σας ή τον κατασκευαστή, σε περίπτωση που βρεθεί ορατή ζημιά στη συσκευή.

Προτείνουμε να ελέγχετε το πιεσόμετρό σας κάθε 2 χρόνια. Αυτή η λειτουργία μπορεί να πραγματοποιηθεί μόνο από τον κατασκευαστή ή από εταιρείες που έχουν εξουσιοδοτηθεί από τον κατασκευαστή.

## ΠΡΟΔΙΑΓΡΑΦΕΣ

Μοντέλο	: DSK-1031
Αρχή λειτουργίας	: Παλμομετρική μέθοδος
Ένδειξη	: Οθόνη υγρών κρυστάλλων 15 ψηφίων
Περιοχή ενδείξεων πίεσης:	: 0 έως 300 mmHg (πίεση ασκού)
Περιοχή μέτρησης	: 50 έως 250 mmHg (συστολική), 40 έως 180 mmHg (διαστολική), 40 έως 160 παλμοί/λεπτό (συχνότητα παλμών)
Ακρίβεια*	: $\pm 3$ mmHg (πίεση ασκού), $\pm 5\%$ της ένδειξης (συχνότητα παλμών)
Διαστολή	: Αυτόματη διαστολή (FUZZY)
Συστολή	: Αυτόματη (βαλβίδα ηλεκτρικού ελέγχου)

Εκκένωση	: Αυτόματη βαλβίδα ταχείας εξαγωγής
Παροχή ρεύματος	: Τέσσερις μπαταρίες 1.5 volt LR6 (αλκαλικές AA) ή μετασχηματιστή ρεύματος σειράς ADP-W5
Παροχή ρεύματος	: DC6V/4W, με τέσσερις μπαταρίες LR6 Μετασχηματιστής: AC100-240V, 50-60Hz, 0.12A, Μονάδα: DC6V, $\equiv$ 500mA, Με καθορισμένο μετασχηματιστή ρεύματος
Μνήμη	: 2 τράπεζες, καθεμία αποθηκεύει 60 μετρήσεις
Περιβάλλον λειτουργίας	: +10°C έως +40°C, 15% έως 85% RH (χωρίς συμπύκνωση)
Περιβάλλον Μεταφοράς/Αποθήκευσης	: -20°C έως +60°C, 10% έως 95% RH (χωρίς συμπύκνωση)
Ασκος περιχειρίδιοσ	: Μοντέλο: DSC-EP10, Περιοχή Περιμέτρων Βραχίονα; 22 έως 42 cm, εφαρμοζόμενο μέρος; BF
Κυρία μονάδα	: Βάρος; Περίπου 250 γρ., χωρίς τις μπαταρίες Μέγεθος; 115 x 115 x 65.9 mm (Π x Β x Υ)
Κλάση προστασίας IP	: IP20: Προστατεύεται από την είσοδο στερεών ξένων σωματιδίων διαμέτρου άνω των 12,5 mm, δεν προστατεύεται από την είσοδο νερού.
Προστασία από ηλεκτροπληξία	: Εξοπλισμός τροφοδοτούμενος εσωτερικά/Εξοπλισμός κλάσης II, Εφαρμοζόμενο τμήμα τύπου BF
Τρόπος λειτουργίας	: Συνεχής λειτουργία
Ταξινόμηση	: Εξοπλισμός τροφοδοτούμενος εσωτερικά/Εξοπλισμός κλάσης II

Προσδοκώμενη διάρκεια ζωής

: 5 χρόνια

Επεξήγηση συμβόλων  : Εφαρμοζόμενο τμήμα τύπου BF

 : Εξοπλισμός κλάσης II

 : Ανατρέξτε στο εγχειρίδιο/φυλλάδιο οδηγιών.

 : Κρατήστε στεγνό

 : Τα χρησιμοποιημένα ηλεκτρικά και ηλεκτρονικά προϊόντα δεν αποτελούν οικιακά απόβλητα. Ακολουθήστε τους εθνικούς/τοπικούς κανονισμούς ανακύκλωσης για την κατάλληλη απόρριψή τους. Στις χώρες ΕΕ, παρακαλώ ανατρέξτε στα σημειωμένα στη συσκευασία ή στο όργανο σύμβολα διαχείρισης αποβλήτων.

Η παρούσα συσκευή συμμορφώνεται με το πρότυπο EN1060-1:1995+A2:2009 Μη επεμβατικά σφυγμομανόμετρα Μέρος 1: Γενικές απαιτήσεις και EN1060-3:1997+A2:2009 Μη επεμβατικά σφυγμομανόμετρα Μέρος 3: Συμπληρωματικές απαιτήσεις για το ηλεκτρομηχανικό σύστημα μέτρησης της πίεσης του αίματος.

\*Εγγυάται ακρίβεια με τις τιμές μέτρησης που είναι εντός της κλίμακας μέτρησης.

Οι προδιαγραφές υπόκεινται σε αλλαγές χωρίς προειδοποίηση λόγω βελτιώσεων στην απόδοση και την ποιότητα.

\*Η ακρίβεια μέτρησης του προϊόντος έχει αποδειχθεί σύμφωνα με το πρωτόκολλο ISO 81060-2. Στην κλινική μελέτη, ο K5 χρησιμοποιήθηκε για τον προσδιορισμό των τιμών της διαστολικής πίεσης σε όλες τις ακουστικές μετρήσεις.

\*Αυτό το προϊόν προορίζεται για χρήση σε περιβάλλον με μία ατμοσφαιρική πίεση.

## ΠΡΟΕΙΔΟΠΟΙΗΣΗ ΚΑΙ ΠΡΟΦΥΛΑΞΗ

Μην χρησιμοποιείτε το όργανο αυτό χωρίς να έχετε συμβουλευτεί το γιατρό σας, εάν υποβάλλεστε σε θεραπεία αιμοκάθαρσης ή σε θεραπεία με αντιπηκτικά, ανπαιμοπεταλιακά ή κορτικοστεροειδή. Η χρήση του οργάνου στις συνθήκες αυτές μπορεί να προκαλέσει εσωτερική αιμορραγία.

Για ειδικές πληροφορίες σχετικά με την αρτηριακή σας πίεση, απευθυνθείτε στο

γιατρό σας. Μην κρίνετε μόνοι σας τα αποτελέσματα των μετρήσεων.

Μην χρησιμοποιείτε το παρόν προϊόν μαζί με ιατρικό ηλεκτρικό εξοπλισμό που μπορεί να εμφυτευθεί ή να φορεθεί όπως βηματοδότη, απινιδωτή ή ηλεκτροκαρδιογραφικό μετρητή. Αυτό το προϊόν επίσης δεν προορίζεται για χρήση με χειρουργικό εξοπλισμό HF.



Μην χρησιμοποιείτε αυτό το προϊόν σε περιβάλλον κινδύνου έκρηξης όπως κοντά σε εύφλεκτα αναισθητικά ή μέσα σε θάλαμο οξυγόνου.

Το σύστημα ενδέχεται να μην αποδώσει την προδιαγραφόμενη ακρίβεια εάν η λειτουργία ή φύλαξη είναι υπό συνθήκες θερμοκρασίας ή υγρασίας διαφορετικές από τα όρια που αναφέρονται στην ενότητα προδιαγραφών του παρόντος εγχειριδίου.

Μην χρησιμοποιείτε ασκούς ή εξαρτήματα διαφορετικά από αυτά που ορίζονται από τον κατασκευαστή. Διαφορετικά, δεν θα αποκτηθούν σωστές μετρήσεις.

Η χρήση της συσκευής αυτής κοντά σε κινητά τηλέφωνα, φούρνους μικροκυμάτων ή άλλες συσκευές με ισχυρό ηλεκτρομαγνητικό πεδίο ενδέχεται να προκαλέσει δυσλειτουργίες.

Μην τοποθετείτε την περιχειρίδα σε τραυματισμένο βραχίονα, σε βραχίονα με σύστημα ενδοφλέβιας πρόσβασης ή θεραπείας ή διακλαδωτήρα, ή σε βραχίονα από την πλευρά της μαστεκτομής ή της αποβολής λεμφαδένων. Διαφορετικά ενδέχεται να προκληθεί τραυματισμός.

Βεβαιωθείτε ότι η διαστολή του ασκού δεν προκαλεί παρατεταμένη εξασθένιση κυκλοφορίας αίματος. Επίσης, να είστε προσεκτικοί σχετικά με προσωρινή απώλεια των λειτουργιών κάθε άλλου ιατρικού εξοπλισμού αν χρησιμοποιείται εξοπλισμός παρακολούθησης στο ίδιο μέλος του σώματος με αυτό στο οποίο βρίσκεται ο ασκός μέτρησης αρτηριακής πίεσης.

Για να αποφύγετε επιβλαβή τραυματισμό λόγω επεμβατικής ροής αίματος από την διαστολή ασκού,

- Βεβαιωθείτε ότι ο ΣΩΛΗΝΑΣ ΑΕΡΑ δεν είναι συστροφής πριν τη μέτρηση. Διαφορετικά, ενδέχεται η διαστολή ασκού να μην γίνεται κατάλληλα και να καθυστερεί, και
- Μην κάνετε επανειλημμένες μετρήσεις.

Για να αποφύγετε οποιαδήποτε περίπτωση στραγγαλισμού από ατύχημα, διατηρήστε αυτό το προϊόν μακριά από παιδιά και μην τυλίγετε το ΣΩΛΗΝΑ ΑΕΡΑ γύρω από το λαιμό σας.

Λόγω του γεγονότος ότι το προϊόν περιέχει μέρη ακριβείας, αποφύγετε τις ακραίες εναλλαγές θερμοκρασίας, την υγρασία, τους κραδασμούς, τη σκόνη, το χνούδι και την άμεση ηλιακή ακτινοβολία. Μην προκαλείτε πτώση ή κρούση της μονάδας. Φροντίστε να μην εκθέσετε τη μονάδα σε υγρασία. Η μονάδα αυτή δεν είναι ανθεκτική στο νερό.

Μην πιέζετε την προβολή και τα πλήκτρα λειτουργίας ή τοποθετείτε τον μετρητή με την οθόνη προς τα κάτω.

Μη βγάζετε τις μπαταρίες ή αποσυνδέετε τον μετασχηματιστή ρεύματος όταν είναι ενεργοποιημένος ο μετρητής. Βεβαιωθείτε ότι ο μετρητής είναι σβησμένος πριν την αφαίρεση μπαταριών ή του μετασχηματιστή ρεύματος.

Μην αγγίζετε το βύσμα εξόδου του μετασχηματιστή ρεύματος κατά τη διάρκεια της μέτρησης.

Μην αποσυναρμολογείτε ή τροποποιείτε τη συσκευή.

Μην διαστέλλετε τον ασκό περιχειρίδος εάν δεν είναι τυλιγμένος γύρω από βραχίονα.

Η συσκευή περιέχει μικρά εξαρτήματα και μπαταρίες που μπορούν να καταποθούν από μικρά παιδιά ή κατοικίδια. Επομένως θα πρέπει να φυλάσσονται μακριά από παιδιά και κατοικίδια συνεχώς.

Αυτό το προϊόν δεν έχει σχεδιαστεί για αυτοθεραπεία από μη καθορισμένα πρόσωπα σε κοινόχρηστους χώρους.

Μην εφαρμόζετε την περιχειρίδα στο άκρο που εφαρμόζεται ο ενδοφλέβιος ορός.

Εάν τυχόν προκύψει κάποιο σοβαρό περιστατικό σε σχέση με τη συσκευή θα πρέπει να αναφερθεί στον κατασκευαστή και στην αρμόδια αρχή της χώρας/περιοχής σας. Εάν δεν έχετε τα στοιχεία επικοινωνίας των εν λόγω αρχών, επικοινωνήστε με τον κατασκευαστή ή τον εξουσιοδοτημένο αντιπρόσωπο της ΕΕ, των οποίων τα στοιχεία επικοινωνίας αναφέρονται στο παρόν εγχειρίδιο οδηγιών.

# ΣΥΜΒΟΥΛΕΣ ΓΙΑ ΤΗ ΜΕΤΡΗΣΗ ΤΗΣ ΑΡΤΗΡΙΑΚΗΣ ΣΑΣ ΠΙΕΣΗΣ

Η αρτηριακή πίεση είναι η δύναμη που ασκείται από την καρδιά κατά τη διοχέτευση του αίματος μέσω των αρτηριών και από την αντίσταση που προβάλλουν οι φλέβες σε αυτή τη ροή.

**Η αρτηριακή πίεση μεταβάλλεται συνέχεια, επηρεαζόμενη από πνευματικούς και σωματικούς παράγοντες, και δεν είναι ποτέ σταθερή.**

Γενικά, η αρτηριακή πίεση είναι υψηλότερη κατά τη διάρκεια των ωρών εργασίας και μειώνεται σταδιακά το απόγευμα και τις βραδινές ώρες. Είναι χαμηλή κατά τον ύπνο και αυξάνεται με σχετικά γρήγορο ρυθμό μόλις σηκώσετε από το κρεβάτι.

Αιτίες μεταβολών της αρτηριακής πίεσης

- Σωματική κίνηση
- Συζήτηση
- Πνευματική ένταση
- Νευρικότητα
- Συγκίνηση
- Φαγητό
- Αλκοόλ
- Κάπνισμα
- Πρόσφατη διούρηση ή αφόδευση
- Θερμοκρασία δωματίου
- Μεταβολές στον περιβάλλοντα χώρο όπως κίνηση ή θόρυβος, κτλ.

**Η αρτηριακή πίεση που μετράται κατ' οίκον παρουσιάζει την τάση να είναι χαμηλότερη από την πίεση που μετράται στο νοσοκομείο, στην κλινική ή στο γραφείο του γιατρού.**

Αυτό οφείλεται επειδή αισθάνεστε νευρική ένταση στο νοσοκομείο και χαλαρότητα στο σπίτι. Είναι σημαντικό να γνωρίζετε τη σταθερή σας φυσιολογική αρτηριακή πίεση στο σπίτι.

## ΠΡΟΕΤΟΙΜΑΣΙΑ ΠΡΙΝ ΤΗ ΧΡΗΣΗ

Εγκαταστήστε τις μπαταρίες και ενεργοποιήστε το ρολόι πριν τη χρήση. Η μέτρηση μπορεί να γίνει με το ρολόι απενεργοποιημένο. Ωστόσο, για καλύτερη ανασκόπηση ενεργοποιήστε το ρολόι για να αποθηκεύσετε την ημερομηνία και την ώρα στις μετρήσεις. Το ρολόι είναι απενεργοποιημένο καθώς έχουν αφαιρεθεί οι μπαταρίες.

Το προϊόν μπορεί επίσης να λειτουργήσει με μετασχηματιστή ρεύματος. Ανατρέξτε στη σελίδα 60.

**Φροντίστε ώστε ένας αρμόδιος ιατρός να ερμηνεύσει τα αποτελέσματα της αρτηριακής σας πίεσης.**

Ανάλογα με την ηλικία, το βάρος και τη γενική σας κατάσταση, η αρτηριακή πίεση ενδέχεται να διαφέρει ελαφρά. Συμβουλευτείτε το γιατρό σας όσον αφορά τον καθορισμό της δικής σας φυσιολογικής πίεσης.

Πριν μετρήσετε την αρτηριακή πίεση, αναπαυτείτε για πέντε λεπτά περίπου και μετρήστε την πίεσή σας ενώ είστε ήρεμοι σε ήσυχο περιβάλλον.

Μετρήστε την αρτηριακή πίεση χρησιμοποιώντας την ορθή στάση και μην μετακινήστε ή μιλάτε κατά τη διάρκεια της μέτρησης.

Αποφύγετε την άσκηση, το φαγητό, την κατάποση αλκοολούχων ποτών, το κάπνισμα και άλλες δραστηριότητες που επηρεάζουν την αρτηριακή σας πίεση λίγο πριν τη μέτρηση.

Μετράται την αρτηριακή σας πίεση καθημερινά την ίδια ώρα.

Η θερμοκρασία του περιβάλλοντος πρέπει να είναι περίπου 20 °C κατά τη μέτρηση της αρτηριακής σας πίεσης.

Η ένδειξη μπορεί να παρουσιάζει μικρές διακυμάνσεις, ανάλογα με τη στάση του σώματός σας, αν κάθεστε ή αν είστε ξαπλωμένοι.

## 1 ΤΟΠΟΘΕΤΗΣΗ ΜΠΑΤΑΡΙΩΝ

Ανοίξτε το κάλυμμα θήκης μπαταριών, πιέζοντας την προεξοχή ανάμεσα στο [ **PUSH** ] και το [ **■** ] στη βάση της κύριας μονάδας.

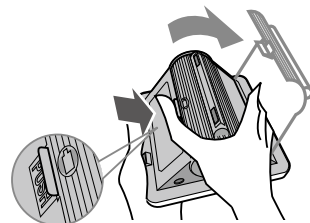

Εγκαταστήστε τέσσερις μπαταρίες τύπου «AA» μέσα στη θήκη. Φροντίστε οι πολικότητες να αντιστοιχούν στις ενδείξεις (+) και (-) μέσα στη θήκη μπαταρίας.

Οι μπαταρίες μπορούν να τοποθετηθούν ή να αφαιρεθούν εύκολα στρώχνοντας τα άκρα τους (-) προς το ελατήριο.

Θα μπορούσατε να χρησιμοποιήσετε επαναφορτιζόμενες μπαταρίες νικελίου-υδριδίου.

ΣΗΜΕΙΩΣΗ: Αυτές οι μπαταρίες δεν μπορούν να φορτιστούν με το παρόν προϊόν. Χρησιμοποιήστε τον προορισμένο φορτιστή μπαταριών. Επίσης, για πληροφορίες σχετικά με τη χρήση επαναφορτιζόμενων μπαταριών ακολουθήστε τις οδηγίες που τις συνοδεύουν.

Θα ακούσετε έναν ήχο βομβητή καθώς τοποθετούνται οι μπαταρίες.

ΣΗΜΕΙΩΣΗ: Ο βομβητής δε θα ηχήσει αν είναι συνδεδεμένος ο μετασχηματιστής ρεύματος.

Τοποθετήστε ξανά το κάλυμμα μπαταρίας.

Μην ασκείτε δύναμη κατά την τοποθέτηση του καλύμματος μπαταρίας. Εισαγάγετε αρχικά τις δύο γλωττίδες στην κύρια μονάδα, (Εικ. 1). Έπειτα, κλείστε το κάλυμμα, πιέζοντας το τμήμα [  ] (Εικ. 2). Κλείστε εντελώς το κάλυμμα (Εικ. 3).

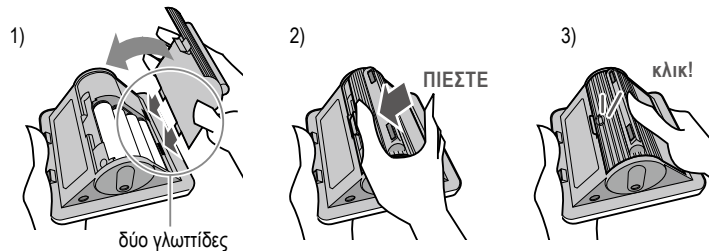

Θα αναβοσβήσει η ένδειξη [  ] όταν το φορτίο μπαταρίας είναι χαμηλό. Δεν είναι δυνατή η μέτρηση όταν εμφανίζεται η ένδειξη. Αντικαταστήστε τις μπαταρίες. Και οι τέσσερις μπαταρίες πρέπει να αντικατασταθούν με καινούριες. Μην αναμειγνύετε

## ΜΠΑΤΑΡΙΕΣ AA (LR6)

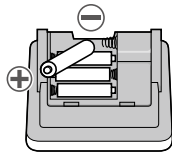

καινούριες με παλιές μπαταρίες ή διαφορετικές μπαταρίες.

Η ένδειξη ενδέχεται να εμφανιστεί μόνο κατά τη διάρκεια της μέτρησης παράλο που μπορείτε να κάνετε ανασκόπηση μετρήσεων στη μνήμη. Αυτό γίνεται επειδή απαιτείται περισσότερο φορτίο μπαταρίας για εφαρμογή μέτρησης, πχ. διαστολή του ασκού, από ότι για προβολή μετρήσεων στη μνήμη. Παρακαλώ αντικαταστήστε τις μπαταρίες.

Οι μπαταρίες που εσωκλείονται προορίζονται για καταγραφή, και η ζωή τους ενδέχεται να είναι συντομότερη από εκείνη των εμπορικών μπαταριών.

## 2 ΡΥΘΜΙΣΗ ΗΜΕΡΟΜΗΝΙΑΣ ΚΑΙ ΩΡΑΣ ΚΑΙ ΕΝΕΡΓΟΠΟΙΗΣΗ ΡΟΛΟΓΙΟΥ

Πιέστε το ΠΛΗΚΤΡΟ «Ρύθμιση» και κρατήστε το δάκτυλό σας πατημένο στο πλήκτρο μέχρι να αρχίσει να αναβοσβήνει το «20 11».

Το ρολόι είναι ρυθμισμένο με σειρά χρονιάς, μήνα, ημέρας, ώρας και λεπτών.

Ο αριθμός που αναβοσβήνει αυξάνεται με το ΠΛΗΚΤΡΟ ΜΝΗΜΗΣ [1] και μειώνεται με το ΠΛΗΚΤΡΟ [2]. Ο αριθμός θα προχωρήσει γρήγορα προς τα εμπρός αν κρατήσετε το δάκτυλό σας πατημένο στο πλήκτρο. Πιέζοντας το πλήκτρο «ΡΥΘΜΙΣΗ» θα καθοριστεί ο αριθμός και θα αναβοσβήσει το επόμενο στοιχείο. Πιέζοντας το πλήκτρο «ΕΝΑΡΞΗ/ΤΕΡΜΑΤΙΣΜΟΣ» θα τερματιστεί η ρύθμιση.

Καθώς είναι ρυθμισμένα η ημερομηνία και η ώρα, ενεργοποιείται το ρολόι. Η ένδειξη του ρολογιού ενώ η συσκευή είναι απενεργοποιημένη δηλώνει ότι είναι ενεργοποιημένο το ρολόι.

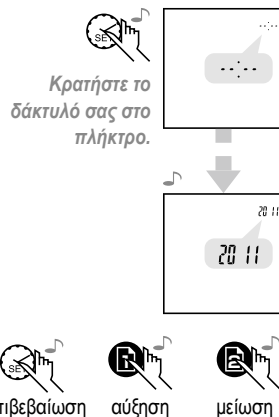

επιβεβαίωση

αύξηση

μείωση

## ΛΕΙΤΟΥΡΓΙΑ ΜΕ ΜΕΤΑΣΧΗΜΑΤΙΣΤΗ ΡΕΥΜΑΤΟΣ

Η ΕΠΑΦΗ ΡΕΥΜΑΤΟΣ βρίσκεται στο πλάι του μετρητή.

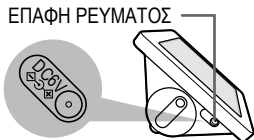

Χρησιμοποιήστε μόνο τον προοριζόμενο μετασχηματιστή ρεύματος.

Προτείνεται να αφαιρείτε τις μπαταρίες όταν χρησιμοποιείτε τον μετασχηματιστή. Ωστόσο, το ρολόι είναι απενεργοποιημένο ενώ έχει αποσυνδεθεί ο μετασχηματιστής ρεύματος και συνεπώς μπορείτε να εισάγετε τις μπαταρίες για να ενεργοποιήσετε το ρολόι. Ακόμη κι όταν οι μπαταρίες έχουν εισαχθεί μόνο για να διατηρήσουν ενεργοποιημένο το ρολόι,

παρακαλώ προβείτε σε μερικές μετρήσεις χωρίς να συνδέσετε τον μετασχηματιστή για να αποφύγετε διαρροή μπαταρίας.

Μην συνδέετε τον μετασχηματιστή ρεύματος σε πρίζα που δεν έχει ικανοποιητική προσβασιμότητα.

**Προστασία:** Αυτή η συσκευή είναι διπλά απομονωμένη και προστατευμένη από βραχυκύκλωμα και υπερφόρτωση με πρωτογενή θερμική ασφάλεια.

**Περιτυλίγματα και Προστατευτικά Καλύμματα:** Απομονωμένος εξοπλισμός για προστασία από επαφή με ζωντανά μέρη και μέρη που μπορούν να γίνουν ζωντανά (δάκτυλο, ακίδα, δοκιμή γάντζου).

## ΠΡΑΓΜΑΤΟΠΟΙΗΣΗ ΜΕΤΡΗΣΗΣ

Εισάγετε το **ΒΥΣΜΑ ΑΕΡΑ** στον **ΣΥΝΔΕΤΗΡΑ ΑΕΡΑ** πριν την έναρξη της μέτρησης αρτηριακής πίεσης.

ΥΠΟΔΟΧΗ ΑΕΡΑ

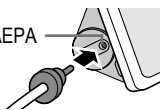

Ο ασκός μπορεί να εφαρμοστεί σε βραχίονα με περιφέρεια ανάμεσα σε 22 και 42 cm. Μετρήστε το μέγεθος του βραχίονά σας πριν τη μέτρηση.

### 1 ΚΑΘΙΣΤΕ ΣΕ ΜΙΑ ΚΑΡΕΚΛΑ ΚΑΙ ΠΡΟΣΑΡΜΟΣΤΕ ΤΟΝ ΑΣΚΟ ΠΕΡΙΧΕΙΡΙΔΟΣ.

Βρείτε μία καρέκλα και ένα τραπέζι ώστε να κάθεται άνετα με τα πόδια σας επίπεδα στο πάτωμα και να υποστηρίζεται η πλάτη και ο βραχίονάς σας.

Η κατάσταση ασκού δεν μπορεί να προσδιοριστεί κατάλληλα εκτός αν ο ασκός έχει εφαρμοστεί στο σωστό σημείο με τη σωστή κατεύθυνση.

Μπορεί να προκύψουν ανακριβείς μετρήσεις αν ο ασκός έχει τυλιχθεί πάνω από βαρύ ρουχισμό ή στενό πουκάμισο που μπορεί να εμποδίζουν την κυκλοφορία ψηλά στο χέρι ή όταν έχει σκηκωθεί το μανίκι.



Τοποθετήστε τον ασκό στο αριστερό σας μπράτσο με το **ΣΩΛΗΝΑ ΑΕΡΟΣ** προς τη μεριά του χεριού.

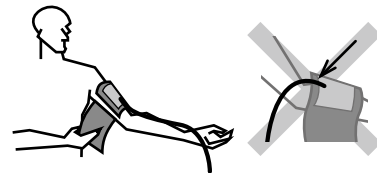

Προσδέστε τον ασκό με γάντζο και κούμπωμα θηλιάς με την κάτω άκρη του ασκού περίπου 2 με 3 cm πάνω από το εσωτερικό του αγκώνα.

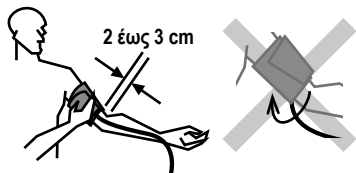

Ο ασκός θα πρέπει να εφαρμόζει άνετα, αφήνοντας αρκετό χώρο για δύο δάκτυλα να τοποθετηθούν ανάμεσα στο χέρι και τον ασκό.

Αν ο ασκός τυλιχθεί πιο σφικτά ή πιο χαλαρά από αυτό, μπορεί να προκύψουν ανακριβείς τιμές αρτηριακής πίεσης.



Προσαρμόστε τη θέση του ασκού περιχειρίδος για να βεβαιωθείτε ότι ο ΣΩΛΗΝΑΣ ΑΕΡΑ βγαίνει στο κέντρο του χεριού προς την κατεύθυνση της παλάμης.



Πιέστε την επιφάνεια του ασκού έτσι ώστε να βεβαιωθείτε ότι συνδέονται με ασφάλεια το άγκιστρο και η θηλιά.

**2** Αφήστε το χέρι σας να αναπαυθεί φυσικά πάνω στο τραπέζι και κρατήστε τον ασκό στο ύψος της καρδιάς κατά τη διάρκεια της μέτρησης.

Αν ο ασκός είναι χαμηλότερα (υψηλότερα) από την καρδιά, η μετρημένη τιμή τείνει να είναι μεγαλύτερη (μικρότερη).

Πάρτε βαθιές αναπνοές και χαλαρώστε.  
Μην μετακινήστε ή μιλάτε ενώ παίρνετε την αρτηριακή πίεση.

Μην σταυρώνετε τα πόδια σας κατά τη διάρκεια της μέτρησης.  
Μην κρατάτε την αναπνοή σας.



### 3 ΕΝΕΡΓΟΠΟΙΗΣΤΕ ΤΟΝ ΜΕΤΡΗΤΗ.

Πιέστε το ΠΛΗΚΤΡΟ «ΕΝΑΡΞΗ/ ΤΕΡΜΑΤΙΣΜΟΣ».

Ο αέρας από τον ασκό εξαντλήθηκε.

Ξεκινά η αυτόματη διαστολή.

Εμφανίζεται η ΕΝΔΕΙΞΗ ΑΣΚΟΥ.

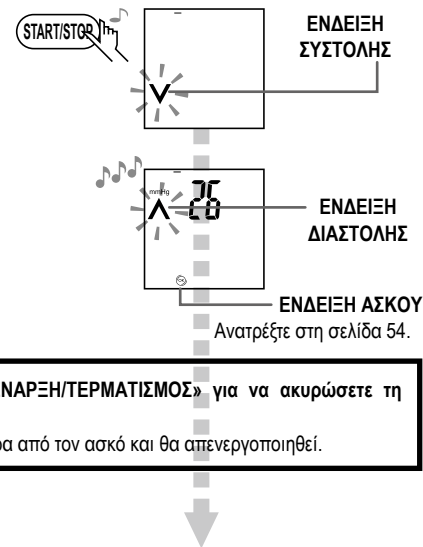

Ανατρέξτε στη σελίδα 54.

Πιέστε ξανά το ΠΛΗΚΤΡΟ «ΕΝΑΡΞΗ/ΤΕΡΜΑΤΙΣΜΟΣ» για να ακυρώσετε τη μέτρηση.

Ο μετρητής θα εξαντλήσει τον αέρα από τον ασκό και θα απενεργοποιηθεί.

Η διαστολή σταματά στη βέλτιστη πίεση και η πίεση ξεκινά να μειώνεται.  
Εμφανίζεται η ΕΝΔΕΙΞΗ ΠΑΛΜΟΥ μόλις ανιχνευθεί παλμός.

Απελευθερώνεται ο αέρας από τον ασκό και οι τιμές μετρήσεων εμφανίζονται με την ολοκλήρωση της μέτρησης.

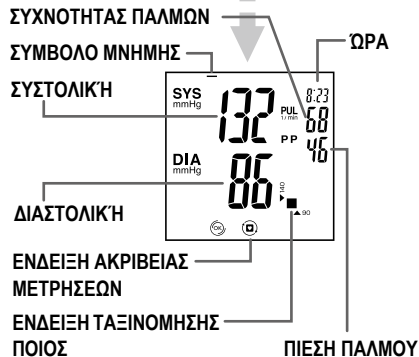

Ανατρέξτε στη σελίδα 55 για [ ].

Ανατρέξτε στη σελίδα 55 για [ ].

Ανατρέξτε στη σελίδα 64 για ένδειξη «Err».

#### ΑΥΤΟΜΑΤΑ ΕΠΑΝΑΛΑΜΒΑΝΟΜΕΝΗ ΔΙΑΣΤΟΛΗ

Αν κινήσετε ή τεντώνετε το μπράτσο ή το χέρι σας, ενδέχεται να επαναληφθεί η διαστολή πολλές φορές ώστε να εξασφαλιστεί μία μέτρηση. Η επαναλαμβανόμενη διαστολή δεν υποδηλώνει δυσλειτουργία του μετρητή.

#### 4 ΕΠΙΛΟΓΗ ΤΡΑΠΕΖΑΣ ΜΝΗΜΗΣ ΓΙΑ ΑΠΟΘΗΚΕΥΣΗ ΑΠΟΤΕΛΕΣΜΑΤΟΣ ΜΕΤΡΗΣΗΣ.

Εμφανίζεται η ΕΝΔΕΙΞΗ ΜΝΗΜΗΣ κάτω από το ΠΛΗΚΤΡΟ ΜΝΗΜΗΣ.



Πιέζοντας το ΠΛΗΚΤΡΟ ΜΝΗΜΗΣ θα μεταβείτε στην τράπεζα.

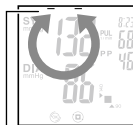

#### ΣΥΜΒΟΛΟ ΜΝΗΜΗΣ

Οι μετρήσεις αποθηκεύονται αυτόματα στην τράπεζα, ή στη ΜΝΗΜΗ [1] ή στη [2], επιλεγμένη όταν ο μετρητής είναι απενεργοποιημένος μετά τη μέτρηση. Μην παραλείψετε να επιβεβαιώσετε την επιλογή τράπεζας μετά τη μέτρηση. Ανατρέξτε στη σελίδα 55 για τη λειτουργία μνήμης.

#### 5 ΑΠΕΝΕΡΓΟΠΟΙΗΣΤΕ ΤΟΝ ΜΕΤΡΗΤΗ.

Πιέστε το ΠΛΗΚΤΡΟ «ΕΝΑΡΞΗ/ΤΕΡΜΑΤΙΣΜΟΣ».

Ο μετρητής θα απενεργοποιηθεί. Ακόμη κι αν δεν απενεργοποιήσετε τον μετρητή, απενεργοποιείται αυτόματα μετά από 3 λεπτά.

Μη πραγματοποιείτε επαναλαμβανόμενες μετρήσεις γιατί η υπεραιμία μπορεί να οδηγήσει σε εσφαλμένες μετρήσεις. Αφήστε το χέρι σας να αναπαυθεί για τουλάχιστον 5 λεπτά.

# ΠΡΟΒΟΛΗ ΤΩΝ ΑΠΟΘΗΚΕΥΜΕΝΩΝ ΡΥΘΜΙΣΕΩΝ (ΛΕΙΤΟΥΡΓΙΑ ΜΝΗΜΗΣ)

Απενεργοποιήστε τον μετρητή μία φορά με το ΠΛΗΚΤΡΟ «ΕΝΑΡΞΗ/ΤΕΡΜΑΤΙΣΜΟΣ» όταν εμφανίζονται τα αποτελέσματα μετά τη μέτρηση.

Ανατρέξτε στη σελίδα 55 για τη λειτουργία μνήμης.

## 1 ΠΙΕΣΤΕ ΤΟ ΠΛΗΚΤΡΟ ΜΝΗΜΗΣ.

Πιέστε το ΠΛΗΚΤΡΟ ΜΝΗΜΗΣ [1] για να κάνετε ανασκόπηση των αποθηκευμένων ρυθμίσεων στην τράπεζα μνήμης [1] και το ΠΛΗΚΤΡΟ ΜΝΗΜΗΣ [2] για να κάνετε ανασκόπηση αυτών στην τράπεζα [2].

Εμφανίζεται ο μέσος όρος των αποθηκευμένων μετρήσεων.

Σημείωση: Ο μέσος όρος δεν θα εμφανιστεί εκτός κι αν είναι αποθηκευμένες δύο ή περισσότερες μετρήσεις.

## 2 ΠΙΕΣΤΕ ΞΑΝΑ ΤΟ ΙΔΙΟ ΠΛΗΚΤΡΟ ΜΝΗΜΗΣ.

Εμφανίζεται η τελευταία αποθηκευμένη μέτρηση στην τράπεζα μνήμης.

Η ένδειξη στο πάνω μέρος της οθόνης δείχνει εκ περιτροπής τη μέτρηση, ύστερα την ημερομηνία και μετά την ώρα.

Η μέτρηση 1 της μνήμης είναι η πιο πρόσφατη ανάμεσα στα καταχωρημένα στοιχεία στην συγκεκριμένη Τράπεζα Μνήμης.

Τα αποτελέσματα ανακαλούνται από το τελευταίο στο παλιότερο με τη λειτουργία του ΠΛΗΚΤΡΟΥ ΜΝΗΜΗΣ.

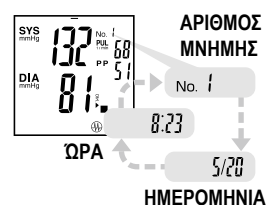

Ο μεγαλύτερος αριθμός μνήμης δηλώνει τον παλιότερο αριθμό.

## ΕΝΑΛΛΑΣΣΟΝΤΑΣ ΤΡΑΠΕΖΕΣ ΜΝΗΜΗΣ

Πιέζοντας το ΠΛΗΚΤΡΟ ΜΝΗΜΗΣ [2] στην ένδειξη μέτρησης στην τράπεζα [1] θα αλλάξει την ένδειξη σε μέτρηση στην τράπεζα [2] και πιέζοντας το ΠΛΗΚΤΡΟ ΜΝΗΜΗΣ [1] ξανά θα επιστρέψει στην ένδειξη του αποτελέσματος στην τράπεζα [1].

## 3 ΑΠΕΝΕΡΟΠΟΙΗΣΤΕ ΤΟΝ ΜΕΤΡΗΤΗ.

Πιέστε το ΠΛΗΚΤΡΟ «ΕΝΑΡΞΗ/ΤΕΡΜΑΤΙΣΜΟΣ».

Ακόμη κι αν δεν απενεργοποιήσετε τον μετρητή, αυτός εμφανίζει το αποτέλεσμα για περίπου 30 δευτερόλεπτα και θα απενεργοποιηθεί αυτόματα.

## ΔΙΑΓΡΑΦΗ ΑΠΟΘΗΚΕΥΜΕΝΩΝ ΜΕΤΡΗΣΕΩΝ

### Διαγραφή μεμονωμένων μετρήσεων

Πιέστε το πλήκτρο μνήμης για να εμφανίσετε το τελευταίο σύνολο μετρήσεων. Μετά κάντε κύλιση στις μετρήσεις πατώντας επανειλημμένα το πλήκτρο μνήμης ώσπου να φτάσετε στη μέτρηση προς διαγραφή. Κατόπιν κρατήστε πατημένο το πλήκτρο μνήμης για 4 δευτερόλεπτα ώσπου να αναβοσβήσει η οθόνη και συνεχίστε να κρατάτε πατημένο το πλήκτρο για περίπου 4 δευτερόλεπτα ώσπου να διαγραφεί η μέτρηση και στην οθόνη να εμφανιστεί [ - - - ].

### Διαγραφή όλων των μετρήσεων σε μια τράπεζα μνήμης.

Επιλέξτε και εμφανίστε το μέσο όρο των μετρήσεων της τράπεζας μνήμης προς διαγραφή. Μετά κάντε τη διαγραφή κρατώντας συνεχώς πατημένο το πλήκτρο μνήμης ώσπου στην οθόνη να εμφανιστεί [ - - - ] όπως περιγράφεται στην παραπάνω πρόταση για τη διαγραφή των μεμονωμένων μετρήσεων.

## ΑΝΤΙΜΕΤΩΠΙΣΗ ΠΡΟΒΛΗΜΑΤΩΝ

??? Η αρτηριακή πίεση είναι υπερβολικά υψηλή ή χαμηλή.

Η μέτρηση δεν έγινε με τη σωστή στάση σώματος ή ο ασκός προσδέθηκε λανθασμένα. **Επανεπιβεβαιώστε τις διαδικασίες μέτρησης.**

Η μέτρηση επηρεάστηκε από κίνηση ή ομιλία. **Παραμείνετε ακίνητοι και σιωπηλοί κατά τη διάρκεια της μέτρησης.**

Η διαδικασία μέτρησης έγινε αμέσως μετά από άσκηση ή άλλες δραστηριότητες που επιδρούν στη μέτρηση. **Μετρήστε ξανά αφού ξεκουραστείτε για περισσότερο από 5 λεπτά. Δείτε την ενότητα ΣΥΜΒΟΥΛΕΣ ΓΙΑ ΤΗ ΜΕΤΡΗΣΗ ΤΗΣ ΑΡΤΗΡΙΑΚΗΣ ΣΑΣ ΠΙΕΣΗΣ.**

??? Οι τιμές μέτρησης ποικίλουν συνέχεια.

Η πνευματική και φυσική κατάσταση ή η κατάσταση μέτρησης επηρεάζουν την αρτηριακή πίεση. **Κάνετε μέτρηση στην ίδια κατάσταση.**

??? Η τιμή μέτρησης είναι διαφορετική από αυτή που βρέθηκε σε νοσοκομείο.

Πνευματική κατάσταση όπως νευρικότητα σε νοσοκομείο ή αίσθημα χαλάρωσης στο σπίτι επηρεάζουν την αρτηριακή πίεση. **Καταγράψτε την αρτηριακή πίεση που μετρήθηκε στο σπίτι και συμβουλευτείτε τον γιατρό σας.**

Η αρτηριακή πίεση αλλάζει 24 ώρες τη μέρα σε συνδυασμό με πνευματική και φυσική κατάσταση. Το φαγητό, η πόση, το κάπνισμα, η άσκηση ή το μπάνιο θα διαφοροποιήσουν την αρτηριακή πίεση. Η αρτηριακή πίεση θα επηρεαστεί επίσης από πνευματική κατάσταση όπως αίσθημα έντασης ή ανακούφισης και από κατάσταση υγείας. Είναι σημαντικό να γνωρίζετε την τάση της αρτηριακής πίεσης κάνοντας συχνά μέτρηση. Φτιάξτε δικούς σας κανόνες περιλαμβάνοντας καταστάσεις και ώρα για να κάνετε τη μέτρηση και μετρήστε την αρτηριακή πίεση καθημερινά.

??? Επαναλαμβάνεται η διαστολή.

Ο ασκός διαστέλλεται ξανά αν ξαφνικά αλλάξει η πίεση, η οποία μπορεί να οφείλεται σε ανίχνευση κίνησης ή τεντώματος του βραχίονα ή του καρπού. Επαναλαμβάνεται η διαστολή μέχρι να γίνει μέτρηση της αρτηριακής πίεσης. **Η επαναλαμβανόμενη διαστολή δεν αποτελεί δυσλειτουργία του μετρητή. Μην κινείστε ή μιλάτε κατά τη διάρκεια της μέτρησης.**

Err 300 Εμφανίζεται το [Err 300].

Υπέρ-συμπίεση: δεν ήταν δυνατή η μέτρηση αρτηριακής πίεσης λόγω κίνησης ή ομιλίας παρόλο που ο ασκός διαστάθηκε στη μέγιστη πίεση. **Μην κινείστε ή μιλάτε κατά τη διάρκεια της μέτρησης.**

Err -1 Err -3 Εμφανίζεται το [Err -1] ή το [Err -3].

Δεν ήταν δυνατή η μέτρηση αρτηριακής πίεσης λόγω κίνησης ή ομιλίας. **Μην κινείστε ή μιλάτε κατά τη διάρκεια της μέτρησης.**

Err -2 Εμφανίζεται το [Err -2].

Ο ασκός δεν είναι συνδεδεμένος με ασφάλεια με τον μετρητή. **Ασφαλίστε τον συνδετήρα αέρα.**

Ο ασκός δεν έχει προσδεθεί κατάλληλα. **Επιβεβαιώστε ξανά πώς να βάλετε τον ασκό στον βραχίονά σας.**

 Εμφανίζεται το [  ].

Οι μπαταρίες είναι αδύναμες. **Αντικαταστήστε όλες τις μπαταρίες με καινούριες.**



8  
8

Εμφανίζεται το [0 0].

Το ΠΛΗΚΤΡΟ «ΕΝΑΡΞΗ/ΤΕΡΜΑΤΙΣΜΟΣ» πιέστηκε όταν τοποθετούνταν οι μπαταρίες ή όταν ο μετασχηματιστής αποσυνδεόταν. **Απενεργοποιήστε μία φορά τον μετρητή με το ΠΛΗΚΤΡΟ «ΕΝΑΡΞΗ/ΤΕΡΜΑΤΙΣΜΟΣ».**

???

Δεν εμφανίζεται τίποτα.

Οι μπαταρίες έχουν εξαντληθεί. **Αντικαταστήστε όλες τις μπαταρίες με καινούριες.** Οι μπαταρίες έχουν εισαχθεί λανθασμένα. **Εισάγετε ξανά τις μπαταρίες σωστά.** Οι ακροδέκτες των μπαταριών δεν είναι καθαροί. **Καθαρίστε τους ακροδέκτες με στεγνό ύφασμα.**

Δεν είναι συνδεδεμένος ο μετασχηματιστής ρεύματος. **Συνδέστε τον μετασχηματιστή ρεύματος.**

Πιέζοντας τα πλήκτρα με την άκρη του δακτύλου ή το νύχι να αγγίζει το πλήκτρο. **Πιέστε το πλήκτρο με το επίπεδο μέρος του δακτύλου σας.**

???

Δεν εμφανίζεται το ρολόι.

Το ρολόι είναι απενεργοποιημένο. ΣΗΜΕΙΩΣΗ: Το ρολόι είναι απενεργοποιημένο όταν οι μπαταρίες και/ή ο μετασχηματιστής ρεύματος έχουν/έχει αφαιρεθεί. **Ρυθμίστε την ημερομηνία και ώρα και ενεργοποιήστε το ρολόι.**

???

Η ημερομηνία και ώρα μέτρησης εμφανίζονται με [ -/-/- ] και [ -:':- ].

Το ρολόι δεν είναι ενεργοποιημένο. **Ρυθμίστε την ημερομηνία και ώρα και ενεργοποιήστε το ρολόι.**

Η μέτρηση έγινε πριν την ενεργοποίηση του ρολογιού. **Η ημερομηνία και ώρα μέτρησης δεν είναι δυνατό να αποθηκευθούν χωρίς να είναι ενεργοποιημένο το ρολόι.**

Εάν δεν μπορείτε να έχετε σωστή μέτρηση με τις παραπάνω μεθόδους, επικοινωνήστε με τον αντιπρόσωπό σας. Μην αποσυναρμολογείτε ή πειραματίζεστε με τον εσωτερικό μηχανισμό.

## ΤΕΧΝΙΚΗ ΠΕΡΙΓΡΑΦΗ ΤΩΝ ΗΛΕΚΤΡΟΜΑΓΝΗΤΙΚΩΝ ΔΙΑΤΑΡΑΧΩΝ

Το DSK-1031 συμμορφώνεται με το Πρότυπο Ηλεκτρομαγνητικών Διαταραχών, IEC60601-1-2:2014. Ως ιατρικός ηλεκτρικός εξοπλισμός, κατά τη χρήση της συσκευής θα πρέπει να λαμβάνονται ειδικές προφυλάξεις σχετικά με τις ηλεκτρομαγνητικές διαταραχές, σύμφωνα με τις πληροφορίες που παρέχονται παρακάτω.

- Η συσκευή αυτή δεν προορίζεται για χρήση σε περιβάλλον όπου η ένταση των ηλεκτρομαγνητικών παρεμβολών είναι υψηλή, όπως για παράδειγμα κοντά σε ενεργό χειρουργικό εξοπλισμό υψηλής συχνότητας και εξοπλισμό MRI (μαγνητική τομογραφία) κλπ.
- Η χρήση της συσκευής κοντά ή στοιβαγμένη με άλλο εξοπλισμό πρέπει να αποφεύγεται διότι αυτό θα μπορούσε να οδηγήσει σε λανθασμένη λειτουργία.

- Η χρήση εξαρτημάτων διαφορετικών από αυτά που ορίζονται από τον κατασκευαστή θα μπορούσαν να οδηγήσουν σε αυξημένες ηλεκτρομαγνητικές εκπομπές ή μειωμένη ηλεκτρομαγνητική ατρωσία της συσκευής και να οδηγήσει σε ακατάλληλη λειτουργία.
- Ο φορητός εξοπλισμός επικοινωνίας με ραδιοσυχνότητες (συμπεριλαμβανομένων των περιφερειακών όπως καλώδια κεραίας και εξωτερικές κεραίες) θα πρέπει να χρησιμοποιείται τουλάχιστον 30 cm μακριά από οποιοδήποτε μέρος της συσκευής, συμπεριλαμβανομένων συγκεκριμένων καλωδίων. Διαφορετικά, μπορεί να προκληθεί υποβάθμιση της απόδοσης του εν λόγω εξοπλισμού.

Επικοινωνήστε με τον αντιπρόσωπο σας ή τον κατασκευαστή για συγκεκριμένες πληροφορίες σχετικά με τη συμμόρφωση με το πρότυπο.

## SPIS TREŚCI

NAZWY CZĘŚCI PRODUKTU .....	66	WYKONYWANIE POMIARU .....	73
OGÓLNE INFORMACJE .....	66	PRZEGLĄDANIE ZAPISANYCH WYNIKÓW (FUNKCJE PAMIĘCI) .....	75
ŚRODKI OSTOŻNOŚCI I PRZECIWWSKAZANIA .....	69	ROZWIĄZYWANIE PROBLEMÓW POMIAROWYCH .....	76
UWAGI DOTYCZĄCE POMIARÓW CIŚNIENIA .....	70	OPIS TECHNICZNY DOTYCZĄCY ZAKŁÓCEŃ ELEKTROMAGNETYCZNYCH .....	78
PRZYGOTOWANIE DO UŻYCIA .....	71		

## NAZWY CZĘŚCI PRODUKTU

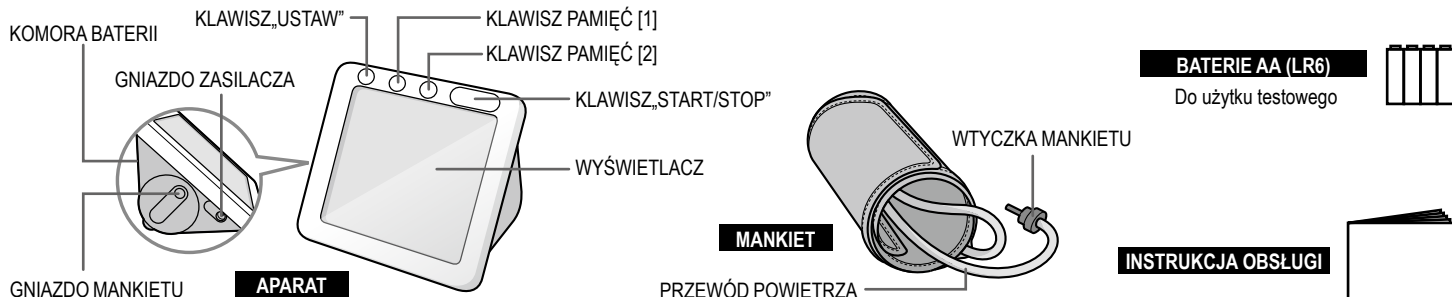

## OGÓLNE INFORMACJE

### OPIS ZASTOSOWANIA

Produkt ten jest przeznaczony do nieinwazyjnego pomiaru skurczowego i rozkurczowego ciśnienia tętniczego krwi, określenia tętna i obliczania tętna u osób dorosłych w środowisku

domowej opieki zdrowotnej. Produkt nie jest przeznaczony dla noworodków. W przypadku używania tego produktu do badania ciśnienia krwi dziecka lub osoby w ciąży lub w stanie przedzucawkowym, należy skonsultować się z lekarzem.

## METODA POMIAROWA

Aparat wykorzystuje oscylometryczną metodę pomiarową ciśnienia tętniczego krwi oraz pulsu. Rękaw podłączony jest do przyrządu pomiarowego i owinięty wokół ramienia. Aparat przestaje pompować powietrze, kiedy mankiety jest wystarczająco napompowany aby określić diastoliczne (rozkurczowe) i systoliczne (skurczowe) ciśnienie tętnicze, wtedy powietrze jest wypuszczane z mankiety. Amplituda każdej fali ciśnienia jest mierzona, zamieniana na wartość w mmHg i wyświetlana w postaci cyfrowej na ekranie ciekłokrystalicznym (wyświetlaczu).

## FUZZY NAPOMPOWYWANIE

Ten produkt wykorzystuje napompowywanie FUZZY w celu złagodzenia nacisku na ramię podczas nadmuchiwania mankiety. Poprzez wykrywanie sygnałów pulsowych podczas pompowania, ten produkt jest w stanie określić odpowiednie ciśnienie dla każdego pomiaru.

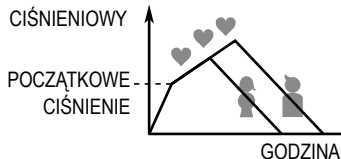

## SYMBOL MANKIETU

Ten produkt pokazuje na podstawie analizy fali ciśnienia, czy mankiety jest stosowany prawidłowo czy nie. [☺] Oznacza, że mankiety jest stosowane właściwie, a [☹] oznacza, że mankiety może być owinięty zbyt ciasno lub zbyt luźno.

## SYMBOL NIEZAWODNOŚCI

Niektóre z ważnych aspektów pomiaru ciśnienia krwi jest prawidłowo założony mankiety i to jak spokojna pozostaje osoba w trakcie pomiaru. Te aspekty mogą mieć wpływ na wartości pomiaru i takie wartości nie mogą być uznane za prawidłowe wartości. Produkt ten wykazuje [☑], gdy pomiar ma być wykonany w dobrych warunkach, bez wpływu żadnego z tych aspektów.

## SYMBOL KLASYFIKACJI WHO

Zmierzone ciśnienie krwi jest porównywane z normą WHO guideline (1999).

Wyższa klasa ma zastosowanie, gdy skurczowe i rozkurczowe ciśnienie należą do różnych klas.

Aby dowiedzieć się więcej na temat ciśnienia krwi, skontaktuj się z lekarzem. Nigdy nie formułuj własnych osądów wyłącznie w oparciu o wskazania klasyfikacji.

WYŚWIETLACZ	KLASYFIKACJA WHO	SYS	DIA
	Nadciśnienie tętnicze (poważne)	>180	>110
	Nadciśnienie tętnicze (umiarkowane)	160-179	100-109
	Nadciśnienie tętnicze (łagodne)	140-159	90-99
	Wysokie normalne	130-139	85-89
	Normalne	120-129	80-84
	Optymalne	<120	<80

## WYŚWIETLACZ CIŚNIENIA TĘTNICZEGO

Ten produkt oblicza i pokazuje ciśnienie tętnicze.

Podczas gdy ciśnienie skurczowe stale wzrasta wraz z wiekiem, rozkurczowe ciśnienie krwi zazwyczaj zmniejsza się około 50 roku życia. Ciśnienie tętnicze jest wartością powstałą przez odjęcie wartości ciśnienia rozkurczowego od skurczowego, więc amplituda ciśnienia wzrasta wraz z wiekiem. Ciśnienie tętnicze zostało uznane za związane ze sztywnością tętnic i badane jest jako jeden z czynników ryzyka krążenia. Czasem mówi się, że ciśnienie tętnicze o wartości 45 mmHg jest wartością normalną. Ciśnienie tętnicze nie jest jedynym objawem reprezentującym miażdżycę. Jednakże, obserwacja ciśnienia tętniczego w dłuższej perspektywie będzie ważna.

## SYMBOL PORUSZENIA CIAŁA

Wartość ciśnienia krwi zmierzona podczas ruchu nie może być uznana za prawidłową, ponieważ ruch ciała może wpływać na ciśnienie krwi.

Ten produkt analizuje falę tętna i wyświetla [  ], gdy ruch ciała jest wykrywany. [  ] Wskazuje, że ruch ciała może mieć wpływ na wyniki.

## SYMBOL NIEREGULARNEGO RYTMU PULSU

Rytm pulsu może zostać zakłócony z powodu rozmów, ruszania się lub zaburzeń rytmu serca. Produkt wyświetla [  ], gdy różnica najkrótszych i najdłuższych odstępów czasu między falami pulsu wynosi ponad 25%, co oznacza, że rytm pulsu jest nieregularny.

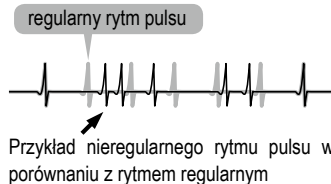

## FUNKCJA PAMIĘCI

Zmierzone wartości są automatycznie zapisywane do późniejszego odtwarzania w jednym z dwóch banków pamięci, [1] lub [2]. Te dwa banki pamięci mogą być używane do zapisywania odczytów od dwóch osób oddzielnie lub, aby zapisać oddzielnie odczyty ranne i wieczorne. Każdy bank może zapisać do 60 odczytów. Kiedy liczba zapisanych odczytów osiągnie 60, najstarszy odczyt zostanie usunięty, aby nagra nowy.

Zapisane odczyty zawierają datę pomiaru i godzinę, gdy funkcja zegara jest aktywna.

\* Zegar musi być uruchomiony przed pomiarem, żeby data i godzina była zapisana przy zmierzonej wartości.

[Błąd] wyniki nie są zapisywane.

## KONSERWACJA I CZYSZCZENIE

Utrzymuj produkt w czystości. Sprawdź jego czystość po użyciu. Do czyszczenia należy używać wyłącznie suchej, miękkiej szmatki. Nie należy stosować benzyny, rozcieńczalników ani innych lotnych substancji chemicznych. Ponieważ rękaw ciśnieniomierza łatwo absorbuje pot i inne płyny, zaleca się po każdym użyciu sprawdzanie, czy nie ma na nim plam czy odbarwień. Czyszcząc mankiet należy użyć syntetycznego detergentu i lekko

potrzeż powierzchnię. Nie należy prac w pralce lub szorować. Nie można dopuścić do tego, by wilgoć dostała się do wnętrza rękawa. Po czyszczeniu pozostawić do całkowitego wyschnięcia.

Przechowując produkt nie należy na niego kłaść ciężkich przedmiotów. Nie należy składać ani zaginać mankieta siłą. Aby odłączyć mankiet z jednostki głównej, nie należy ciągnąć za WTYCZKĘ ZASILANIA, ale trzymać WTYCZKĘ ZASILANIA i ją wyjąć. Nie należy zwinąć PRZEWODU CIŚNIENIOMIERZA zbyt ciasno. Jeśli produkt jest przechowywany w środowisku o temperaturze otoczenia powyżej 40°C lub poniżej 10°C, przed przeprowadzeniem pomiaru pozostawić go na co najmniej 2 godziny w temperaturze pokojowej. Wyjmij baterie, jeżeli ciśnieniomierz nie będzie używany przez dłuższy czas. Przechowuj baterie z dala od dzieci.

Natychmiast zaprzestać użytkowania produktu i skontaktować się ze sprzedawcą lub producentem w razie stwierdzenia widocznych uszkodzeń urządzenia.





Sugerujemy sprawdzanie aparatu co 2 lata. Procedura taka może zostać przeprowadzona jedynie przez firmę będącą autoryzowanym przedstawicielem producenta, lub wyznaczone przez nią autoryzowane punkty serwisowe.

## DANE TECHNICZNE

Model	: DSK-1031
Metoda pomiaru	: Oscylometryczna
Wskaźnik	: 15-cyfrowy wyświetlacz ciekłokrystaliczny
Zakres wskazań ciśnienia	: 0 - 300 mmHg (ciśnienie w rękawie)
Zakres pomiarów	: 50 - 250 mmHg (ciśnienie systoliczne), 40 - 180 mmHg (ciśnienie diastoliczne), 40 - 160 uderzeń/minutę (ętno)
Dokładność pomiarów*	: ± 3 mmHg (ciśnienia w rękawie), ± 5 % odczytu (pulsu)
Spust powietrza	: Automatem (FUZZY)
Deflation	: automatyczny (elektryczny zawór spustowy)
Spust powietrza	: Automatem zawór spustowy
Zasilanie	: Cztery baterie alkaliczne 1,5 V AA (LR6) lub zasilacz sieciowy typu ADP serii W5

Stopień zużycia energii elektrycznej	: DC6V/4W, z czterema bateriami LR6 Zasilacz; AC100-240V, 50-60Hz, 0.12A, Jednostka; DC6V, $\equiv$ 500mA, z wyznaczonym zasilaczem sieciowym
Pamięć	: 2 banki pamięci o pojemności 60 pomiarów każdy
Warunki pracy w środowisku	: +10°C do +40°C, 15% do 85% RH (bez kondensacji)
Warunki Transportu/Przechowywania	: -20°C do +60°C, 10% do 95% RH (bez kondensacji)
Mankiet	: Model; DSC-EP10, Na obwód ramienia; 22 do 42 cm, zastosowane części; BF
Urządzenie pomiarowe	: Waga; ok. 250 g (bez baterii) Wymiary; ok. 115 x 115 x 65.9 mm (szer. x dł. x wys.)
Stopień ochrony IP	: IP20: ochrona przed ciałami o wielkości ponad 12,5 mm, brak ochrony przed wnikaniem wody.
Ochrona przed porażeniem elektrycznym	: Wewnętrznie zasilany wyposażenie/Klasa II wyposażenie, Zastosowana część typu BF
Tryb pracy	: Praca ciągła
Klasyfikacja	: Wewnętrznie zasilany wyposażenie/Klasa II
Oczekiwana trwałość	: 5 lat

Klucz do symboli

-  : Zastosowana część typu BF
-  : Klasa II wyposażenie
-  : Zapoznaj się z instrukcją obsługi/broszurą.
-  : Przechowywać w suchym miejscu
-  : Zużyte urządzenie elektryczne i elektroniczne nie stanowią odpadów domowych. Należy postępować zgodnie z krajowymi/lokalnymi przepisami dotyczącymi ich utylizacji. W krajach Unii Europejskiej symbole dotyczące gospodarki odpadami można znaleźć na opakowaniu lub urządzeniu.

- \*Dokładność mierzonych wartości, które są w zakresie pomiarowym, jest gwarantowana.
- Urządzenie jest zgodne z EN1060-1: 1995 + A2: 2009 Nieinwazyjne sfigmomanometry  
Część 1: Wymagania ogólne, EN1060-3: 1997 + A2: 2009 Nieinwazyjne sfigmomanometry  
Część 3: Wymagania dodatkowe dotyczące elektromechanicznych systemów pomiaru ciśnienia krwi.
- Dokładność pomiarów produktu została potwierdzona zgodnie z protokołem normy ISO 81060-2. W badaniu klinicznym zastosowano K5 do określania wartości ciśnienia rozkurczowego przy wszystkich pomiarach osłuchowych.
- Ten produkt jest przeznaczony do użytku w środowisku o ciśnieniu atmosferycznym.  
Zastrzega się prawo zmiany danych technicznych w celu ulepszenia modelu.

## ŚRODKI OSTOŻNOŚCI PRZECIWSKAZANIA

Osoby poddawane dializom, w trakcie terapii lekami obniżającymi krzepliwość krwi, także leczone sterydami nie powinny korzystać z niniejszego urządzenia bez wcześniejszej konsultacji z lekarzem. Ze względu na kruchość naczyń u osób tych użycie ciśnieniomierza może spowodować krwawe podbiegnięcia.

W celu uzyskania szczegółowych informacji na temat ciśnienia tętniczego krwi należy skontaktować się z lekarzem. Nigdy nie należy samemu interpretować wyników.

Nie używaj tego produktu wraz z wszczepionymi i poręcznymi medycznymi

urządzeniami elektrycznymi, takimi jak rozrusznik serca, defibrylator lub monitor EKG. Ten produkt nie jest przeznaczony do użycia z chirurgicznym oprzyrządowaniem HF.

Nie używaj tego produktu w środowisku zagrożonym wybuchem, np. w pobliżu łatwopalnych środków czyszczących lub wewnątrz komory tlenowej.

Aparat może stracić dokładność pomiarową na skutek przechowywania lub użytkowania w temperaturach bądź wilgotności wykraczającej poza normy przedstawione w danych technicznych niniejszej instrukcji.

Nie należy używać mankietów lub akcesoriów innych niż określone przez producenta.

W przeciwnym wypadku, można nie uzyskać prawidłowego odczytu pomiaru.

Używanie urządzenia w pobliżu przenośnych telefonów, kuchenek mikrofalowych lub innych urządzeń wytwarzających silne pole elektromagnetyczne może powodować zaburzenia w jego funkcjonowaniu.

Nie należy zakładać mankieta na zranione ramię, ramię z dostępem lub leczeniem wewnątrznaczyniowym lub ze sztuczną przetoką tętniczo-żylną dla celów hemodializy ani na ramię po stronie mastektomii lub usunięcia węzłów chłonnych. W przeciwnym wypadku mogą powstać uszkodzenia ciała.

Upewnij się, że napompowanie mankieta nie powoduje długotrwałego zaburzenia krążenia krwi. Ponadto, należy być ostrożnym, aby nie nastąpiła czasowa utrata funkcji innego sprzętu medycznego, jeśli stosowane są inne urządzenia monitorujące na tej samej kończynie w trakcie pomiaru ciśnienia.

Aby uniknąć poważnych szkód z powodu ingerencji w przepływ krwi przy napompowywaniu mankieta,

- Upewnij się, przed pomiarem, że PRZEWÓDCIŚNIENIOMIERZA nie jest poplątany. W przeciwnym razie napompowanie mankieta może nie zostać prowadzone właściwie i długotrwałe i
- Nie dokonywać pomiarów wielokrotnie.

Dla bezpieczeństwa aparat powinien być przechowywany z dala od dzieci. Przestrzegaj się też przed zakładaniem gumowych przewodów na szyję.

Ponieważ produkt zawiera części precyzyjne, należy chronić go przed dużymi wahaniami temperatury, wilgotnością, wstrząsami, kurzem, klaczkami i bezpośrednim

nasłonecznieniem. Upuszczenie lub uderzenie aparatu może również spowodować jego poważne uszkodzenie. Upewnij się, że aparat nie jest wystawiony na działanie wilgoci. Aparat nie jest wodoodporny.

Nie naciskaj wyświetlacza i klawiszy operacyjnych lub miejsc na monitorze gdy wyświetlacz skierowany jest w dół.

Nie wyjmuj baterii ani nie odłączaj zasilacza sieciowego, gdy monitor jest włączony. Przed wyjęciem baterii lub odłączeniem zasilacza upewnij się, że monitor jest wyłączony.

Nie dotyka wtyczki wyjścia zasilacza podczas pomiaru.

Nie rozkręcaj aparatu.

Nie wciskaj przycisku „START/STOP”, kiedy mankiet nie jest założony na ramię.

Urządzenie zawiera małe części i baterie, które mogą zostać połknięte przez dzieci lub zwierzęta. Z tej przyczyny należy go zawsze przechowywać w miejscu niedostępnym dla dzieci i zwierząt.

Ten produkt nie jest przeznaczony do samodzielnego użytku przez osoby postronne w miejscach publicznych.

Nie nakładać mankieta na kończynę, w którą wprowadzona jest kroplówka dożylna.

Wszelkie poważne incydenty związane z urządzeniem należy zgłaszać producentowi oraz właściwemu organowi w kraju/regionie użytkowania. Jeśli użytkownik nie posiada danych kontaktowych takiego organu, proszony jest o skontaktowanie się z producentem lub jego autoryzowanym przedstawicielem w UE, którego dane kontaktowe są podane w niniejszej instrukcji obsługi.

## UWAGI DOTYCZĄCE POMIARÓW CIŚNIENIA

Ciśnienie tętnicze krwi jest pomiarem nacisku jaki wywierany jest na arterie i żyły przez krew, którą pompuje serce.

Ciśnienie krwi ulega ciągłym zmianom pod wpływem wielu czynników psychicznych i fizycznych i nigdy nie jest wartością stałą.

Na ogół ciśnienie tętnicze krwi jest najwyższe w czasie godzin pracy i stopniowo maleje po południu i wieczorem. Jest niskie w czasie snu i szybko podnosi się po przebudzeniu i wstaniu z łóżka.

Przyczyny zmian ciśnienia krwi:

- Ruch ciała
- Rozmowa
- Napięcie umysłowe
- Nerwowość
- Emocje
- Jedzenie
- Picie alkoholu
- Palenie tytoniu
- Oddanie moczu lub ruchy jelit
- Temperatura pokojowa
- Zakłócenia w otoczeniu jak ruch, hałas itp.

**Wyniki pomiarów ciśnienia krwi wykonywanych w warunkach domowych, zwykle bywają niższe niż wykonywanych w szpitalu, klinice czy przychodni w gabinecie lekarskim.**

Jest to spowodowane tym, że w szpitalu jesteś napięty, a w domu zrelaksowany. Istotnym jest by poznać swoje stabilne, normalne ciśnienie krwi w domu.

**Pozwól aby odczyty twojego ciśnienia interpretował lekarz.**

Twoje ciśnienie może być nieco zróżnicowane w zależności od wieku, wagi ciała i ogólnej

kondycji. Skonsultuj się ze swoim lekarzem w celu ustalenia, jakie ciśnienie jest dla ciebie normalne.

Przed pomiarem ciśnienia odpocznij około 5 minut i zmierz ciśnienie w cichym miejscu kiedy jesteś zrelaksowany.

Zajmij właściwą pozycję przed pomiarem i nie poruszaj się ani nie rozmawiaj w trakcie pomiaru.

Unikaj ćwiczeń fizycznych, picia alkoholu, palenia tytoniu i innych czynności, które mogłyby wpłynąć na twoje ciśnienie krwi przed pomiarem.

Mierz ciśnienie codziennie o tej samej porze.

Pomiary należy wykonywać w temperaturze otoczenia pokojowej ok. 20°C.

Pomiar może się lekko różnić w zależności od pozycji podczas pomiaru – leżenia lub siedzenia.

## PRZYGOTOWANIE DO UŻYCIA

Włóż baterie i włącz zegar przed użyciem. Pomiary mogą być wykonane z nieaktywnym zegarem. Jednakże lepiej jest włączyć zegar, aby zachować pomiary z datą i godziną. Zegar jest nieaktywny gdy baterie są usunięte.

Produkt można obsługiwać za pomocą zasilacza sieciowego. Patrz str. 72.

### 1 WKŁADANIE BATERII

Otwórz pokrywę komory baterii, naciskając występ między [ PUSH ] i [  ] w dolnej części urządzenia.

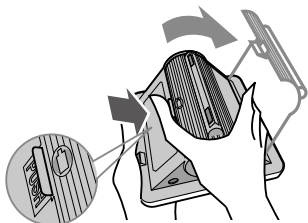

Włóż 4 baterie typu „AA” do pojemnika baterii.

Upewnij się, czy ich polaryzacja (+) i (-) jest zgodna ze wskazaniem w pojemniku.

Baterie mogą być łatwo wkładane lub wyjmowane gdyż końce (-) są wypychane przez sprężynę.

Możesz użyć nikielowo-wodorkowych baterii.

UWAGA: Baterie te nie mogą być ładowane z tym produktem. Użyj przeznaczonych do tego ładowarki. Ponadto, aby poznać szczegóły dotyczące korzystania z baterii wielokrotnego ładowania, postępuj zgodnie ze wskazówkami im towarzyszącymi.

Usłyszysz sygnał dźwiękowy, gdy baterie zostaną zainstalowane.

UWAGA: Sygnał dźwiękowy nie włączy się, gdy zasilacz sieciowy jest podłączony.

**BATERIE  
AA (LR6)**

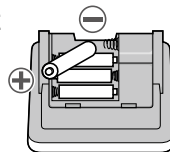

Zamknij pojemnik baterii.

Nie zamykaj pojemnika baterii na siłę. Najpierw włóż dwie karty do jednostki głównej, rys. 1). Następnie zamknij pokrywę, naciskając klawisz [  ] rys. 2). Zamknij pokrywę całkowicie rys. 3).

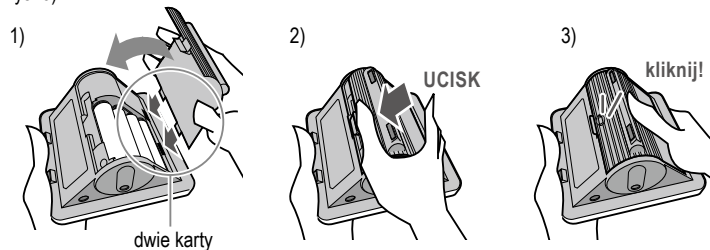

Symbol baterii [  ] miga, gdy bateria będzie bliska wyczerpania. Pomiary nie mogą być wykonane, podczas gdy symbol jest wyświetlany. Wymiana baterii. Wszystkie cztery baterie należy wymieni na nowe; nie należy miesza starych i nowych baterii lub różnych baterii.

Symbol może pojawi się tylko podczas pomiaru, aczkolwiek można przejrzeć odczyty w pamięci. To dlatego, że więcej energii jest potrzebne do prowadzenia pomiarów, np. pompowania mankietu, niż wyświetlania odczytów w pamięci. Proszę wymieni baterie.

*Załączone baterie służą jedynie do sprawdzenia prawidłowego działania urządzenia i ich żywotność może być znacznie krótsza niż baterii dostępnych w sprzedaży.*

## 2 USTAW DATĘ I GODZINĘ I AKTYWUJ ZEGAR

Dotknij i przytrzymaj KLAWISZA „USTAW” dopóki „20 11” nie zacznie miga.

Zegar ustawia się w kolejności rok, miesiąc,



dzień, godziny i minuty.

Migająca liczba wzrasta z KLAWISZEM PAMIĘCI [1] i zmniejsza się z KLAWISZEM[2]. Numer zostanie szybko przekazany, jeśli będzie trzymany palec na klawiszu. Dotknięcie klawisza „USTAW” ustawi liczbę i następny artykuł zamiga. Dotknięcie klawisza „START / STOP” zakończy ustawienia.

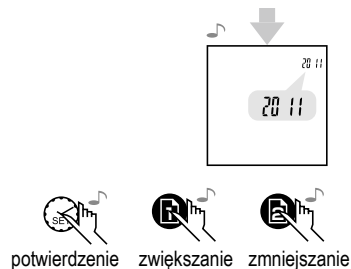

Gdy data i godzina są ustawione, zegar jest aktywowany. Wyświetlanie zegara, podczas gdy urządzenie jest wyłączone oznacza, że zegar jest włączony.

## PRACA Z ZASILACZEM

ZŁĄCZE AC znajduje się z boku monitora.

Używaj tylko wyznaczony zasilacz.

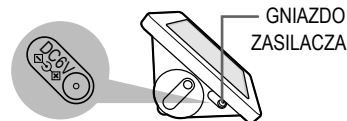

Zaleca się wyjąć baterie podczas korzystania z zasilacza. Jednakże zegar jest nieaktywny, gdy zasilacz sieciowy jest odłączony, a zatem można włożyć baterie do utrzymania zegara w aktywności. Nawet gdy baterie są podłączone tylko do utrzymania zegara aktywnego, należy wykona kilka pomiarów bez podłączania zasilacza, aby uniknąć wycieku baterii.

Nie należy podłączać zasilacza do dowolnego gniazdka elektrycznego, jeśli dostępność nie jest zadowalająca.

Ochrona: Urządzenie jest podwójnie izolowane i zabezpieczone przed zwarcieniem i przeciążeniem przez główny bezpiecznik termiczny.

Obudowy i osłony: Urządzenie jest zamknięte w celu ochrony przed dotykiem części będących pod napięciem oraz części, które mogą zacząć by pod napięciem (wtyk, palec, zagięcie).



# WYKONYWANIE POMIARU

Wstaw **WTYCZKĘ POWIETRZA** w **ZŁĄCZE POWIETRZA** przed rozpoczęciem pomiaru ciśnienia krwi.

GNAZDO  
MANKIETU

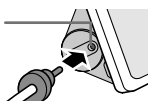

Mankiet ma zastosowanie do ramienia o obwodzie od 22 do 42 cm. Zmierz wielkość ramienia przed pomiarem.

## 1 SIĄDŹ NA KRZEŚLE I ZAŁÓŻ MANKIET.

Znajdź fotel i stół i tak, żeby można było wygodnie siedzieć z nogami płasko na podłodze i obsługiwać ramię.

Stan mankietu nie może być ustalony prawidłowo, chyba że mankiety jest stosowany w odpowiednim miejscu, w odpowiednim kierunku.

Można uzyskać niedokładne wyniki, jeśli mankiety zostanie owinięty wokół grubego ubrania lub obcisłej koszuli, która może ograniczać obieg krwi w ręce lub gdy podwinięty jest rękaw.



Założ mankiety na lewym ramieniu a **PRZEWÓD POWIETRZA** skieruj w stronę dłoni.

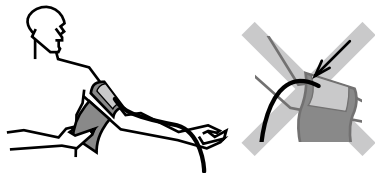

Założ mankiety z zapięciem na rzep z dolną krawędzią mankiety około 2 do 3 cm nad wewnętrzną częścią łokcia.

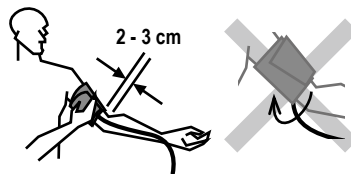

Mankiety powinien być dobrze dociśnięty tak, aby można było wsunąć dwa palce pomiędzy mankiety a rękę.

Zbyt ciasne lub luźne zamocowanie mankiety może powodować niedokładne odczyty.



Dostosuj położenie mankiety tak, aby **PRZEWÓD POWIETRZA** wychodził w stronę środka przedramienia w kierunku dłoni.

Przyciśnij powierzchnię mankiety aby upewnić się, że jest właściwie zamocowany.



**2** Podczas pomiaru przedramię powinno leżeć naturalnie na stole a mankiet powinien znajdować się na wysokości serca.

Jeżeli mankiet aparatu znajduje się poniżej (powyżej) serca, odczyty będą odpowiednio zawyżane (zaniżane).

Weź kilka głębokich oddechów i odpocznij.  
Nie poruszaj się, nie rozmawiaj i nie napinaj ramienia lub dłoni podczas pomiaru.  
Nie wolno krzyżować nóg w trakcie pomiaru.  
Nie wstrzymuj oddechu.

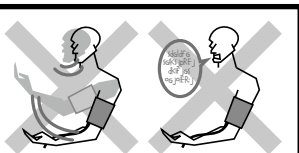

### **3** WŁĄCZ MONITOR.

Dotknij KLAWISZA „START/STOP”.

Powietrze zostało wypompowane z mankietu.

Rozpoczynanie automatycznego pompowania.

SYMBOL MANKIETU jest wyświetlany.

Dotknij KLAWISZA „START/STOP” ponownie, aby zakończy pomiar.  
Monitor wypompuje powietrze z rękawa i wyłączy się.

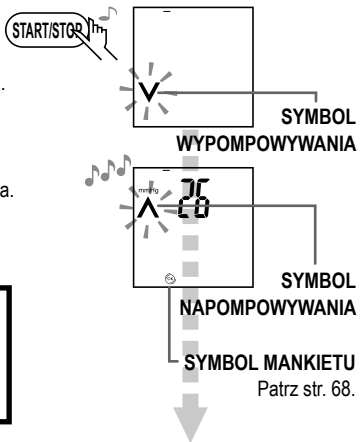

Pompowanie kończy się w optymalnej wartości ciśnienia i ciśnienie zaczyna się zmniejszać.

SYMBOL PULSU wyświetla się gdy puls zostanie wykryty.

Powietrze zostaje uwolnione z rękawa i wartości pomiarów są wyświetlone jako wartości ostateczne.

Patrz strony 68 dla [ ].

Patrz strony 68 dla [ ].

Patrz strony 76 jeśli pojawi się ekran „Err”.

### **AUTOMATYCZNIE POWTÓRZONE NAPOMPOWYWANIE**

W przypadku przeniesienia lub obciążenia ręki lub dłoni, napompowywanie może być powtórzone wiele razy w celu uzyskania pomiaru. Powtarzające się napompowywanie nie wskazuje na nieprawidłowe działanie monitora.

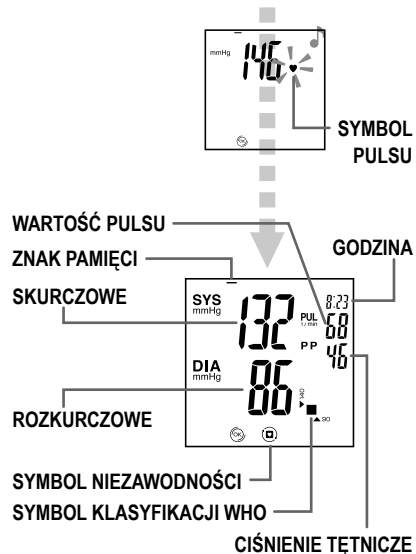

#### 4 WYBIERZ BANK PAMIĘCI, ABY ZAPISAĆ WYNIK POMIARÓW.

SYMBOL PAMIĘCI jest wyświetlony poniżej PRZYCIŚCIKA PAMIĘCI.



Dotknięcie PRZYCIŚCIKA PAMIĘCI spowoduje zmianę banku.

Odczyty są automatycznie zapisywane w banku którejkolwiek PAMIĘCI [1] lub [2], wybranej, gdy monitor jest wyłączony po pomiarze. Upewnij się, że bank został wybrany po pomiarze.

Patrz strona 68 dla funkcji pamięci.

## PRZEGLĄDANIE ZAPISANYCH WYNIKÓW (FUNKCJE PAMIĘCI)

Wyłącz monitor KŁAWISZEM „START/STOP”, gdy wyniki zostaną wyświetlone po pomiarze.

Patrz strona 68 dla funkcji pamięci.

#### 1 DOTKNIJ KŁAWISZA PAMIĘCI.

Dotknij KŁAWISZA PAMIĘCI [1], aby przegląda odczyty zapisane w banku pamięci [1] i KŁAWISZ PAMIĘCI [2], aby przejrzeć te zapisane w banku [2].

Średnia z zapisanych odczytów jest wyświetlana.

UWAGA: Średnia nie będzie wyświetlana, chyba że istnieją dwa lub więcej odczyty zapisane.

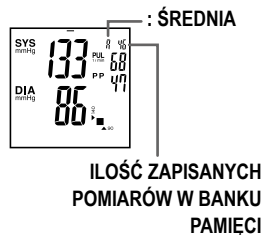

#### 5 WYŁĄCZ MONITOR.

Dotknij KŁAWISZA „START/STOP”.

Monitor zostanie wyłączony. Nawet jeśli monitor nie zostanie wyłączony, wyłączy się automatycznie po 3 minutach.

Nie należy szybko powtarzać pomiarów – utrudniony przepływ krwi spowodowany uciskiem mankietu może powodować fałszywe wskazania. Ramię powinno odpocząć przed kolejnym pomiarem przez przynajmniej 5 minut.

#### 2 DOTKNIJ TEN SAM PRZYCIŚC PAMIĘCI POWTÓRNIE.

Ostatni odczyt zapisany w wybranym banku jest wyświetlany.

Wyświetlacz w górnej części pokazuje numer pamięci, dzień i godzinę pomiaru. Ostatni odczyt jest wyświetlany jako pamięć „Nr 1”.

Wyniki są wyświetlane od najnowszych do najstarszych przy pomocy klawisza PAMIĘĆ.

Większy numer pamięci wskazuje na wcześniejszy numer.

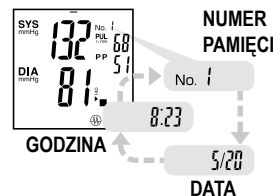

#### ZMIENIANIE BANKÓW PAMIĘCI

Dotknięcie KŁAWISZA PAMIĘCI [2] na wyświetlaczu podczas czytania banku [1] przełączy wyświetlacz na czytanie banku [2], a naciśnięcie KŁAWISZA PAMIĘCI [1] ponownie przywróci wyświetlanie wyników z banku [1].

### 3 WYŁĄCZ MONITOR.

Dotknij KŁAWISZA „START/STOP”.

Nawet jeśli nie wyłączysz się monitora, wyświetla on wynik przez około 30 sekund i wyłącza się automatycznie.

#### USUWANIE ZAPISANYCH ODCZYTÓW

##### Usuwanie pojedynczych odczytów

Dotknij klawisza pamięci, aby wyświetlić ostatni zestaw odczytów. Następnie przewiń odczyty, dotykając kilka razy klawisza pamięci, aż dojdiesz do odczytu, który chcesz usunąć. Przytrzymaj klawisz pamięci przez 4 sekundy, aż wyświetlacz zacznie migać i przytrzymaj klawisz przez kolejne 4 sekundy, aż odczyt zostanie usunięty i na wyświetlaczu pojawi się [ - - - ].

##### Usuwanie wszystkich odczytów z banku pamięci

Wybierz i wyświetl średnie odczyty, aby usunąć bank pamięci. Następnie usuń go, przytrzymując klawisz pamięci, aż na wyświetlaczu pojawi się [ - - - ], zgodnie z opisem w punkcie dotyczącym usuwania pojedynczych odczytów.

## ROZWIĄZYWANIE PROBLEMÓW POMIAROWYCH

???

Cięśnienie krwi jest bardzo wysokie lub niskie.

Użytkownik nie znajduje się w prawidłowej pozycji lub mankieta nie został prawidłowo założony. **Powtórz procedurę pomiaru.**

Odczyt został zakłócony poprzez ruch lub rozmowę. **Pozostań w bezruchu i ciszy podczas pomiaru.**

Pomiar został wykonany natychmiast po ćwiczeniach lub innych czynnościach mających wpływ na odczyt. **Ponowny pomiar wykonaj po min. 5 min. odpoczynku. Zobacz rozdział „UWAGI DOTYCZĄCE POMIARÓW CIŚNIENIA”.**

???

Zmierzone wartości zmieniają się cały czas.

Psychiczny i fizyczny stan chorobowy lub warunki pomiaru mają wpływ na ciśnienie krwi. **Dokonywa pomiarów na tych samych warunkach.**

???

Zmierzona wartość jest różna od podjętej w szpitalu.

Stany psychiczne, takie jak nerwowość w szpitalu lub odprężenie w domu mają wpływ na ciśnienie krwi. **Weź wyniki pomiaru ciśnienia krwi wykonane w domu i skonsultuj się z lekarzem.**

Cięśnienie krwi zmienia się 24 godziny na dobę w związku z warunkami psychicznymi i fizycznymi. Jedzenie, picie, palenie, ćwiczenia lub kąpiel zmieniają ciśnienie krwi. Na ciśnienie krwi będzie miały również wpływ stany psychiczne, takie jak uczucie napięcia lub spowolnienia i stan zdrowia. Ważne jest, aby znać tendencje ciśnienia krwi dzięki regularnym pomiarom. Stwórz własne zasady, zawierające warunki i godzinę odnośnie codziennego pomiaru ciśnienia krwi.

??? Pompowanie jest powtarzane.  
Mankiet jest napompowywany ponownie, jeśli zostały wykryte nagłe zmiany ciśnienia, które mogą by spowodowane ruchem lub wysiłku ramienia lub nadgarstka. Nadmuchiwanie jest powtarzane, aż ciśnienie krwi zostanie zmierzone. **Powtarzające się nadmuchiwanie nie wynika z awarii monitora. Nie wolno poruszać się lub rozmawia w trakcie pomiaru.**

Err 300 [Err 300] jest wyświetlony.  
Nadciśnienie: ciśnienie krwi nie może by zmierzone ze względu na ruch lub rozmowę cho mankiety był napompowany do ciśnienia maksymalnego. **Nie wolno poruszać się lub rozmawia w trakcie pomiaru.**

Err -1 [Err -1] lub [Err -3] jest wyświetlony.  
Ciśnienie krwi nie może by zmierzone ze względu na ruch lub rozmowę. **Nie wolno poruszać się lub rozmawia w trakcie pomiaru.**

Err -2 [Err -2] jest wyświetlony.  
Mankiet nie jest bezpiecznie podłączony do monitora. **Zabezpiecz złącze powietrza.**  
Mankiet nie jest odpowiednio owinięty. **Ponownie potwierdź, jak umieścić mankieta na ramieniu.**

[] jest wyświetlony.  
Baterie są słabe. **Wymień wszystkie baterie na nowe.**

[] [0 0] jest wyświetlony.  
KLAWISZ „START/STOP” był dotknięty, gdy baterie są zainstalowane lub gdy zasilacz jest podłączony. **Wyłącz monitor za pomocą KLAWISZA „START/STOP”.**

??? Nic nie pojawia się na wyświetlaczu.  
Baterie są rozładowane. **Wymień wszystkie baterie na nowe.**  
Baterie są nieprawidłowo włożone. **Zalóż baterie we właściwej pozycji.**  
Styki baterii są zabrudzone. **Wyczyść gniazdo baterii suchą szmatką.**  
Zasilacz nie jest podłączony. **Podłącz zasilacz.**  
Dotknięcie klawisza opuszką palca lub paznokciem powoduje wciśnięcie klawisza. **Dotknij klawisza powierzchnią palca.**

??? Zegar nie jest wyświetlony.  
Zegar jest nieaktywny. UWAGA: Zegar jest nieaktywny, kiedy baterie i/lub zasilacz są odłączone. Ustaw datę i godzinę i uaktywnij zegar.

??? Data i godzina pomiaru są wyświetlane z [ - / - / - ] i [ - : - : - ].  
Zegar nie jest aktywny. **Ustaw datę i godzinę i uaktywnij zegar.**  
Pomiar został wykonany przed włączeniem zegara. **Data i godzina pomiaru nie mogą zostać zapisane bez aktywowanego zegara.**

Jeśli nie można uzyskać prawidłowych pomiarów powyższymi metodami, należy skontaktować się z dystrybutorem. Nie należy rozbiierać urządzenia lub manipulować w jego wnętrzu.

## OPIS TECHNICZNY DOTYCZĄCY ZAKŁÓCEŃ ELEKTROMAGNETYCZNYCH

Urządzenie DSK-1031 jest zgodne z normą IEC60601-1-2:2014 dotyczącą zakłóceń elektromagnetycznych. Ponieważ jest to medyczne urządzenie elektryczne, podczas jego użytkowania należy przestrzegać szczególnych środków ostrożności dotyczących zakłóceń elektromagnetycznych zgodnie z informacjami podanymi poniżej.

- Urządzenie nie jest przeznaczone do użytku w otoczeniu, w którym natężenie zakłóceń elektromagnetycznych jest wysokie, na przykład w pobliżu włączonego sprzętu chirurgicznego wykorzystującego prąd o wysokiej częstotliwości i sprzętu MRI (do obrazowania metodą rezonansu magnetycznego) itp.
- Należy unikać użytkowania urządzenia w pobliżu innych urządzeń lub ustawionego na innych urządzeniach, ponieważ może to prowadzić do nieprawidłowego działania.

- Używanie akcesoriów innych niż wyznaczone lub dostarczone przez producenta może spowodować zwiększenie emisji elektromagnetycznych lub zmniejszenie odporności elektromagnetycznej urządzenia i spowodować nieprawidłowe działanie.
- Przenośnych urządzeń komunikacyjnych wykorzystujących częstotliwości radiowe (w tym urządzeń peryferyjnych, takich jak kable antenowe i anteny zewnętrzne) należy używać w odległości co najmniej 30 cm od jakiegokolwiek części urządzenia, w tym wyznaczonych kabli. W przeciwnym razie może dojść do pogorszenia działania tego urządzenia.

W celu uzyskania szczegółowych informacji na temat zgodności z normą należy skontaktować się ze sprzedawcą lub producentem.



#### WARRANTY

This equipment is guaranteed for the period of 2 years after the date of purchase against manufacturing defects when returned along with the proof of date of purchase to the dealer from whom the purchase was made. During this period, the unit will be repaired or replaced free of charge if the failure is attributable to faulty design or manufacture. This warranty does not cover damage or malfunctions caused by improper handling or use contrary to the instructions in this manual. Please contact your dealer for additional warranty provisions which may remain effective after the manufacturer's warranty period has expired.

#### GARANTIE

Dieses Gerät ist ab dem Kaufdatum durch eine zweijährige Garantie gegen Verarbeitungsfehler geschützt, wenn es zusammen mit der Kaufbescheinigung bei dem Fachhändler eingereicht wird, bei dem es gekauft wurde. Während dieses Zeitraums wird das Gerät kostenlos repariert oder ersetzt, falls der Fehler auf fehlerhaftes Design oder fehlerhafte Herstellung zurückzuführen ist. Diese Garantie umfasst keine Schäden oder Fehlforderungen aufgrund falscher Handhabung oder Verwendung im Widerspruch mit den Gebrauchsanweisungen dieses Handbuchs. Für Garantieabsprachen, die über die Herstellergarantie hinausgehen, wenden Sie sich bitte an Ihren Händler.

#### GARANTIE

Pour les 2 ans qui suivent sa date d'acquisition, cet appareil est garanti contre des défauts de fabrication. En cas de problème, le renvoyer avec la preuve de la date d'achat au revendeur où l'achat a été effectué. Pendant cette période, le système sera réparé ou remplacé gratuitement si la faute est imputable à une erreur de conception ou de fabrication. Cette garantie ne couvre pas les dégâts ou le mauvais fonctionnement causés par une manipulation incorrecte de l'appareil ou non conforme aux instructions de ce manuel. Veuillez contacter votre distributeur pour toute autre disposition relative à la garantie qui pourrait encore être valable après la date d'expiration de la garantie du fabricant.

#### GARANZIA

Questo apparecchio è garantito per un periodo di due anni dalla data di acquisto contro difetti di fabbricazione, qualora venga ritornato al punto di vendita ove l'acquisto è stato effettuato con la comprova della data di acquisto stesso. Durante questo periodo, l'apparecchio verrà riparato o sostituito gratuitamente nel caso il guasto sia attribuibile a difetti di progettazione o di costruzione. La garanzia non copre danni o malfunzionamenti causati da trattamento o uso improprio in contrasto con le istruzioni fornite da questo manuale. Si prega di rivolgersi al rivenditore per ulteriori misure di garanzia eventualmente in vigore dopo la scadenza del periodo di garanzia del produttore.

#### ΕΓΓΥΗΣΗ

Ο παρών εξοπλισμός είναι εγγυημένος ως προς κατασκευαστικές απειλίες για περίοδο 2 ετών μετά την ημερομηνία της αγοράς, όταν επιστρέφεται στον αντιπρόσωπο από τον οποίο πραγματοποιήθηκε η αγορά, μαζί με την απόδειξη της ημερομηνίας της αγοράς. Κατά τη διάρκεια της περιόδου αυτής, η μονάδα επισκευάζεται ή αντικαθίσταται χωρίς χρέωση, εάν η βλάβη οφείλεται σε ελαττωματική σχεδίαση ή κατασκευή. Η παρουσία εγγύηση δεν καλύπτει βλάβη ή δυσλειτουργίες που οφείλονται σε ακατάλληλο χειρισμό ή χρήση αντίθετη με τις οδηγίες του παρόντος εγχειριδίου. Απευθυνθείτε στον αντιπρόσωπό σας για τυχόν πρόσθετους όρους της εγγύησης οι οποίοι ενδέχεται να ισχύουν μετά τη λήξη της περιόδου εγγύησης του κατασκευαστή.

#### GWARANCJA

Ten przyrząd podlega gwarancji, obejmującej wady produkcyjne, przez okres 2 lat od daty zakupu, jeśli zwrócono zostanie w punkcie, w którym go zakupiono wraz z dowodem zawierającym datę kupna. W tym okresie przyrząd zostanie naprawiony lub wymieniony bezpłatnie, jeśli przyczyną usterki był błąd konstrukcyjny lub produkcyjny. Gwarancja nie obejmuje uszkodzenia lub wadliwego działania spowodowanego niewłaściwym posługiwaniem się lub użytkowaniem niezgodnym z instrukcjami zawartymi w niniejszej instrukcji. Aby uzyskać informacje o dodatkowych warunkach gwarancji, jakie mogą pozostać w mocy po upływie okresu gwarancji przewidzianego przez producenta, należy się skontaktować z dealerem.

# BLOOD PRESSURE MONITOR DSK-1031



## NISSEI C € 0123

Manufacturer:  
**NIHON SEIMITSU SOKKI CO., LTD.**  
2508-13 Nakago Shibukawa Gunma  
377-0293 Japan  
web site <http://www.nissei-kk.co.jp/english/>

EC-Representative:  
**MDSS GmbH**  
Schiffgraben 41  
30175 Hannover, Germany